

EVOLUTION EIGHT



Cedar Greenhouses

Montageanleitung

Alton EVO 8 Series



Made in the United Kingdom

Lesen Sie bitte die komplette Montageanleitung durch, bevor Sie mit der Aufbau des Gewächshauses anfangen.



ALTON Evolution 8 Zedern-Gewächshaus

Inhalt:	Sektion	Seite
Introduction	-	3
Vorbereitung des Untergrunds	1	4
Übersicht	2	5-6
Montage des Fundaments	3	7
Montage der Seitenwände	4	8-9
Montage der Hintergiebel	5	10-14
Montage der Vordergiebel	6	15-17
Montage des Dachs	7	18-21
Montage der Lamellenfenster	8	22-23
Verglasung	9	24-31
Montage der Tür	10	32-36
Dachfenster Installation	11	37-39
Fertigstellung des Rahmens	12	40-41
Dachrinne und Fallrohre	13	42-43
Autom. Lamellenfenster-Öffner	14	44-45

Sehr geehrte Kundin, Sehr geehrter Kunde

Vielen Dank für den Kauf Ihres neuen Alton-Gewächshauses. Wir empfehlen, dass Sie sich mit den Anweisungen vertraut machen und vor dem Beginn der Montage alle Sicherheitshinweise lesen. Falls Sie sie erneut ausdrucken möchten, ist diese Bedienungsanleitung auch online unter www.gewaechshausplaza.de verfügbar. Sollten Sie weitere Beratung benötigen, können Sie uns jederzeit unter +44 01782-385409 anrufen.

Sicherheitshinweis

- Glas, Aluminium und Holz können möglicherweise zu Verletzungen führen. Bitte stellen Sie sicher, dass Sie bei dem Zusammenbau und der Verglasung des Gebäudes eine Schutzbrille, Handschuhe, eine Kopfbedeckung und geeignetes Schuhwerk tragen.
- Bitte denken Sie daran, dass Glas zerbrechlich ist und mit äußerster Vorsicht behandelt werden sollte. Räumen Sie gebrochenes Glas stets auf und entsorgen Sie es umgehend.
- Montieren Sie das Gewächshaus nicht bei starkem Wind.
- Aus Gründen der Sicherheit und für eine einfache Montage empfehlen wir, dass dieses Gewächshaus durch mindestens zwei Personen zusammengebaut wird.
- Bitte entfernen Sie allen auf dem Gewächshausdach liegenden Schnee, da dieser zum Verbiegen oder Einsturz des Dachs führen kann.

Vorbereitung des Aufstellorts

- Es ist bei der Wahl des Standorts Ihres Gewächshauses von entscheidender Bedeutung, dass Sie eine möglichst flache und ebene Fläche aussuchen.
- Ein fester oder mit Platten versehener Boden wird die solideste Grundlage für Ihr Gewächshaus bieten. Wir empfehlen einen mit Platten versehenen Untergrund, da dieser die Entwässerung unterstützt.
- Vermeiden Sie es, Ihr Gewächshaus unter Bäumen oder in anderen gefährdeten Standorten aufzustellen.
- Zur Minimierung der Gefahr von Windschäden sollten Sie versuchen, einen möglichst geschützten Standort, z. B. neben einer Hecke oder einem Gartenzaun, zu wählen.

Zusätzliche Überlegungen

- Please bear in mind that assembling your greenhouse can be time consuming. You may need to spread the construction over two or more days. We recommend that you avoid leaving the building partially glazed. If you ever have to leave your greenhouse half assembled and not anchored down, weigh it down with slabs or bags of sand to stop the wind moving it.
- You will find it helpful to prepare a large, clean and clear area in which to work in. A garage floor or flat lawn area is ideal.
- If you have arranged for someone to install your greenhouse for you, please check that all components are included. Most parts are numbered and can be identified by a stamp or removable label. Alternatively, the components can be identified by lengths detailed in the packing list in your main cardboard box.
- Once installed your greenhouse requires little maintenance, but to maintain the smooth running of your door(s) WD40 or similar can be applied to the door wheels and lower door guides.
- Denken Sie daran, dass es sich um ein natürliches, unbehandeltes Produkt handelt und das Holz anfangs etwas Wasser aufnehmen und möglicherweise Flecken bilden wird. Dies wird sich im Laufe der Zeit legen, und das Gewächshaus wird sich gut in seine Umgebung einpassen. Wenn Sie dies vermeiden und Ihrem Gewächshaus eine dauerhaftere Oberflächenbehandlung verleihen möchten, können Sie ein Produkt auf Öl- oder Alkoholbasis anwenden (am besten vor der Verglasung!).

Vorbereitung des Untergrunds

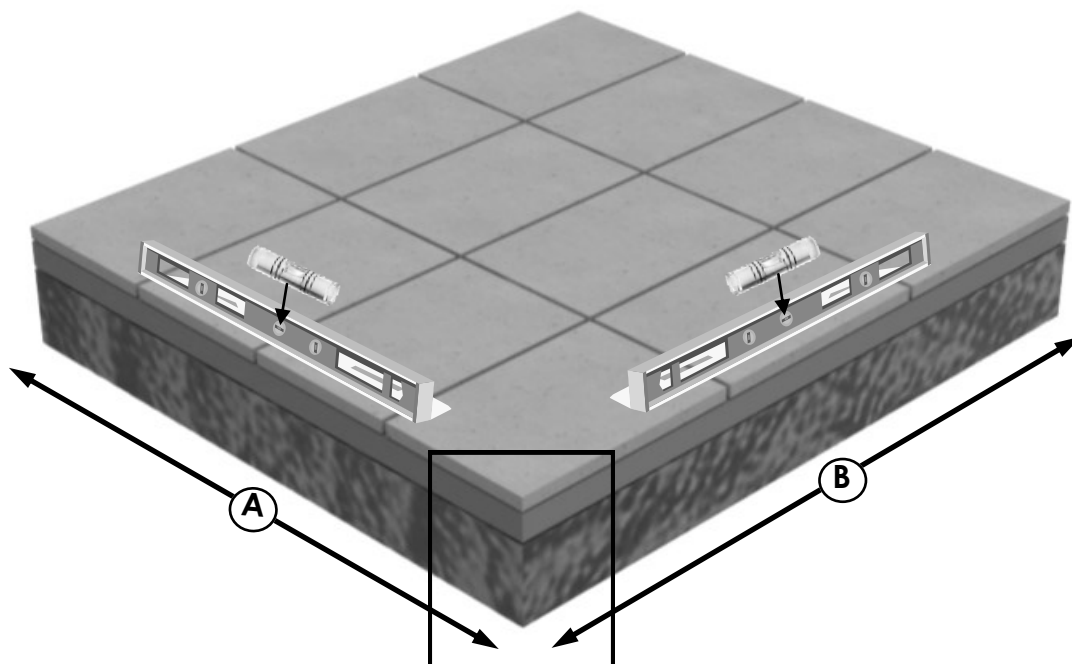

Maße des Fundaments aus Platten (empfohlen)
Hinweis: Die Fundierung sollte immer größer sein als dem Gewächshaus.
Die Maße 'A' und 'B' sollen nur als Hinweis beachtet werden.

Gewächshaus Breite	Gewächshaus Länge	A (mm)	B (mm)
2617mm	1976mm		2700
2617mm	2606mm		3600
2617mm	3236mm		3600
2617mm	3866mm		4500

Empfehlung

Platten von 90 cm X 60 cm
 - 5 cm dick

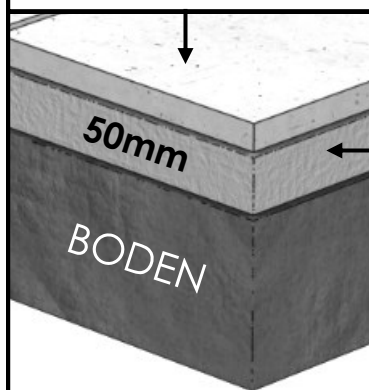

Es ist notwendig, dass Sie bei der Montage und für ein eventuelles späteres Austauschen eines Glasstücks ausreichend Arbeitsfläche um Ihr Gewächshaus lassen. Versuchen Sie nach Möglichkeit, eine Freifläche von 61 cm um das Gewächshaus zu lassen.

Platzieren Sie das Gewächshaus an einem Ort mit maximaler Sonneneinstrahlung und vermeiden Sie nach Möglichkeit jedwede durch Bäume, Zäune oder andere Gebäude entstehende Schatten. Herabhängende Äste sind mitunter besonders lästig und sollten vermieden werden.

Wählen Sie einen Standort, an dem das Gewächshaus relativ leicht zugänglich ist und der auf einfache Weise mit Wasser und ggf. Elektrizität versorgt werden kann. Schließlich, und das ist am wichtigsten, wählen Sie eine Stelle, an die Ihr Alton-Gewächshaus passt und an der es sich in Ihren Garten einblendet.

Übersicht

Um Ihr neues Gewächshaus zu bauen, benötigen Sie die folgenden Werkzeuge:

Wasserwaage

Bleistift

PZ2-Schraubendrehereinsatz Akkuschauber (2 wären ideal, 1 zum Bohren / 1 zum Schrauben)

4-mm-Bohrereinsatz

7-mm-Mauerwerk-Bohrer

Schlagbohrmaschine

Hammer

Stufenleitern

Es werden bei der Montage des Gewächshauses 7 verschiedene Arten von Schrauben verwendet. Diese sind wie folgt, mit Beispielen, wo man auf sie achten sollte:

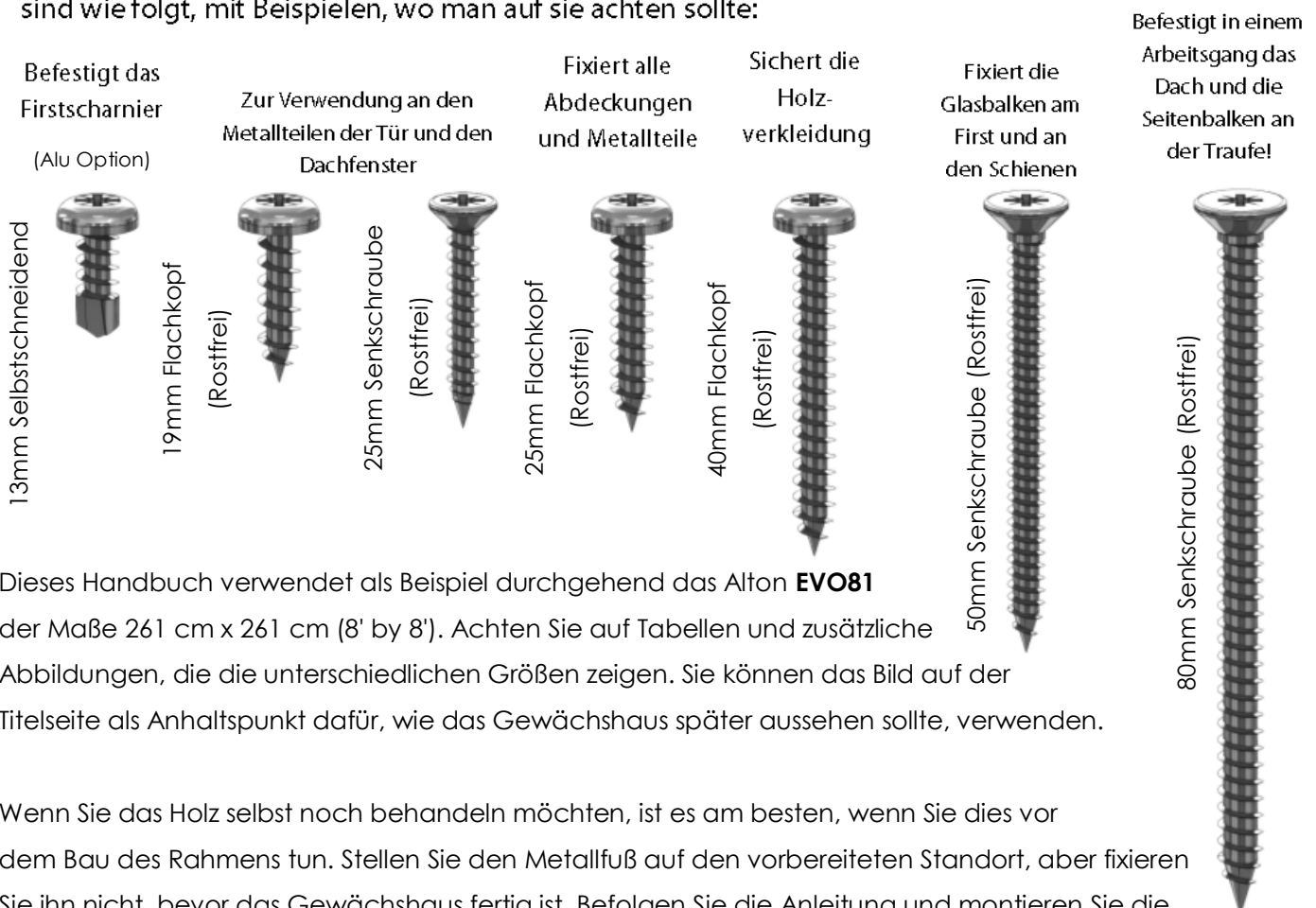

Dieses Handbuch verwendet als Beispiel durchgehend das Alton **EVO81** der Maße 261 cm x 261 cm (8' by 8'). Achten Sie auf Tabellen und zusätzliche Abbildungen, die die unterschiedlichen Größen zeigen. Sie können das Bild auf der Titelseite als Anhaltspunkt dafür, wie das Gewächshaus später aussehen sollte, verwenden.

Wenn Sie das Holz selbst noch behandeln möchten, ist es am besten, wenn Sie dies vor dem Bau des Rahmens tun. Stellen Sie den Metallfuß auf den vorbereiteten Standort, aber fixieren Sie ihn nicht, bevor das Gewächshaus fertig ist. Befolgen Sie die Anleitung und montieren Sie die Abschnitte wie empfohlen.

Beim Schrauben durch ein Stück Holz in ein anderes Stück empfiehlt es sich immer, das erste Stück vorzubohren. So wird verhindert, dass das Holz splittert, was zu einer Schwächung der Struktur führen kann. Sie können die Seiten flach auf dem Boden montieren und dann mit einem Helfer oder mit einer Stütze die erste für die Montage bereitstellen. Anschließend arbeiten Sie rund um das Gewächshaus herum und verbinden dabei die Abschnitte. Der hintere Giebel ist der als nächstes zu montierende Abschnitt, gefolgt von der anderen Seite und dann dem vorderen Giebel. Sobald Sie mit den Giebeln und Seiten fertig sind, können Sie die Traufe und das Dach montieren.

Übersicht

Die Verglasung des Baus ist sehr einfach, aber gehen Sie mit den Kanten des Glases sehr vorsichtig um, da die Scheibe in winzige Stücke zerbricht, wenn Sie mit einer Kante an einer harten Oberfläche, wie z. B. Beton, anschlagen. Sie sollten zudem beim Umgang mit dem Glas geeignete Handschuhe tragen (diese helfen auch, das Glas sauber zu halten). Es empfiehlt sich, die Balkenabdeckung vorbereitend mit Schrauben zu versehen und um das Gewächshaus zu legen, sodass alles bereit ist, wenn Sie mit dem Glas ankommen.

Während des Verglasens müssen Sie zudem die Lüftungsgitter montieren, also stellen Sie sicher, dass diese zusammengebaut und einsetzbereit sind. Sie passen zwischen 2 Stück Glas und werden durch das Abdeckungssystem am Platz gehalten.

Nehmen Sie sich Zeit für die Montage der Türschiene und unteren Laufleiste; Fehler fallen hier besonders auf. Dies ist der Teil des Gebäudes, den Sie regelmäßig berühren und benutzen werden.

Montieren Sie dann die Dachentlüftung. Dies geschieht von innen; verschaffen Sie sich auf einer Schrittleiter Zugang durch die Öffnung. Alles, was nun noch zu tun übrig bleibt, ist die Montage der Dachrinne und Fallrohre; überlegen Sie hierbei, wo sie unter Umständen eine Regentonne platzieren können.

Die Anleitungen für den Anbau (Verlängerung) und die Trennwand sind in separaten Anleitungen. Achten Sie darauf, dass Sie diese Anweisungen zum richtigen Zeitpunkt der Montage befolgen. Für einen Anbau wird dies in der frühen Phase vor dem Bau des vorderen Endes erforderlich sein. Die Trennwand kann während der Montage des Daches eingefügt werden. Wenn Sie eine Trennwand und einen Anbau haben, vergessen Sie nicht, dass die Trennwand **nicht** an der Verbindungsstelle zwischen dem Hauptgebäude und dem Anbau positioniert werden kann.

Sie können eine Trennwand oder einen Anbau immer zu einem späteren Zeitpunkt hinzufügen; berücksichtigen Sie dies, wenn Sie den Standort Ihres Gewächshauses bestimmen.

Mögliche Verleimung der Verbindungsstücke. Dies ist zur Verstärkung nicht erforderlich, aber sie können es tun, wenn Sie möchten. Behalten Sie jedoch im Hinterkopf, dass dies ein eventuelles Umsetzen oder eine Anpassung des Gewächshauses später sehr erschwert. Der beste Klebstoff hierfür wäre ein Polyurethan-Klebstoff für Holz. Seien Sie beim Auftragen des Klebers vorsichtig; da sich der Klebstoff zum Ausfüllen der Verbindungsstelle ausdehnt, benötigen Sie nur eine sehr kleine Menge. Wenn Sie zu viel verwenden, kann es sein, dass der Kleber aus der Verbindungsstelle sickert, was kein schöner Anblick ist! Probieren Sie ihn an einem Teststück aus, bevor Sie beginnen.

Tipp: Lesen Sie vor dem Beginn den Rest dieses Handbuchs; Sie werden so mit geringerer Wahrscheinlichkeit etwas vergessen und Sie werden ein besseres Verständnis davon haben, wie alles funktioniert.

Montage des Fundaments

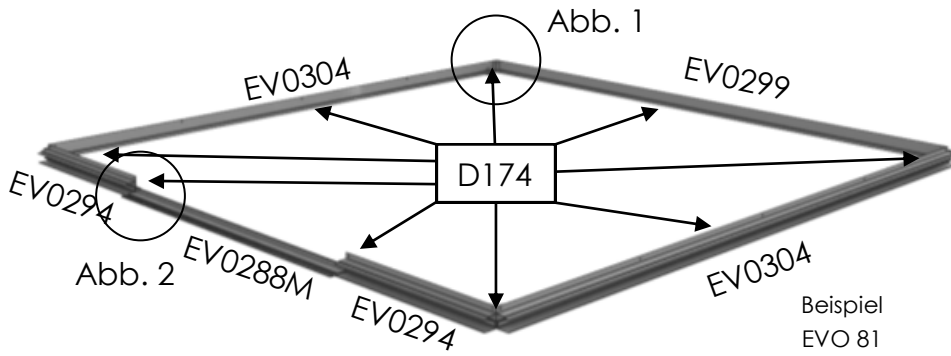

Legen Sie die Teile des Aluminiumfundaments wie in der Grafik gezeigt aus. Setzen Sie die Schrauben zur Befestigung der Fundamenthalterungen (ER300) in die Schraubenkanäle (Abb.1). Die Fundamenthalterungen sollten immer auf beiden Seiten der Tür positioniert werden, in den Ecken, in der Mitte der Rückseite und in gleichmäßigen Abständen entlang den Seiten. Verwenden Sie in jeder Ecke einen Verbindungsträger, um die Abschnitte

zu verbinden (Abb.1). Die oberen Löcher werden eine 25-mm-Schraube aufnehmen, wenn die Außensimse befestigt sind. Montieren Sie zudem den Schiene der vorderen Tür mit 2 Platten (ER512), Abb. 2.

Bestimmen Sie die Länge Ihres Gebäudes in der Tabelle unten, um zu überprüfen, was Sie verwenden sollten.

ANM. Sehen Sie für einen Anbau in der separaten Anleitung nach.

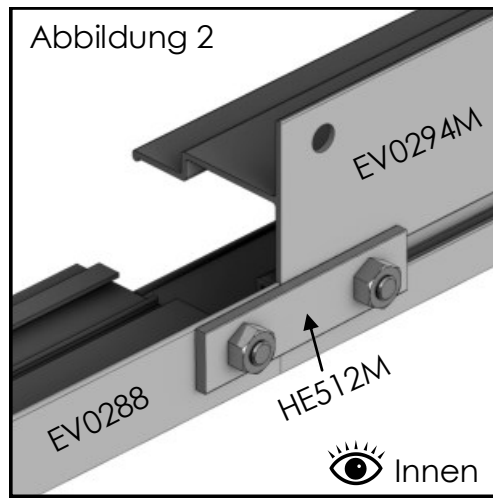
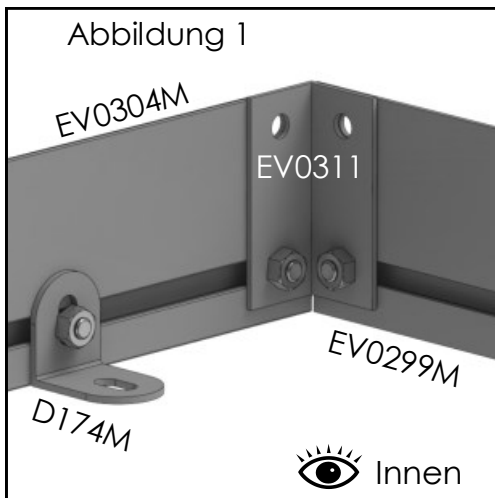

EVO80			
Teilename	Teilenummer	Maß (mm)	#
Front	EV0294M	653	2
Side	EV0303M	1846	2
Rear	EV0299M	2519	1
Door Cill	EV0288M	1216	1
Joining Bracket	EV0311M	-	4
Base Bracket	D174M	-	9
Plate	HE512M	-	2

EVO81 Beispiel			
Teilename	Teilenummer	Maß (mm)	#
Front	EV0294M	653	2
Side	EV0304M	2476	2
Rear	EV0299M	2519	1
Door Cill	EV0288M	1216	1
Joining Bracket	EV0311M	-	4
Base Bracket	D174M	-	9
Plate	HE512M	-	2

EVO82			
Teilename	Teilenummer	Maß (mm)	#
Front	EV0294M	653	2
Side	EV0305M	3106	2
Rear	EV0299M	2519	1
Door Cill	EV0288M	1216	1
Joining Bracket	EV0311M	-	4
Base Bracket	D174M	-	11
Plate	HE512M	-	2

EVO83			
Teilename	Teilenummer	Maß (mm)	#
Front	EV0294M	653	2
Side	EV0306M	3736	2
Rear	EV0299M	2519	1
Door Cill	EV0288M	1216	1
Joining Bracket	EV0311M	-	4
Base Bracket	D174M	-	11
Plate	HE512M	-	2

Montage der Seitenwände

Legen Sie, um mit der Montage Ihres Gewächshauses zu beginnen, die Seitenbauteile wie in der Abbildung unten gezeigt flach auf dem Boden aus. Verwenden Sie zur Ermittlung der Gebäudelänge und der Komponenten mit den Artikelnummern und -größen die folgenden Tabellen.

Bohren Sie zunächst Löcher durch den Boden der einzelnen Fugen der Fenstersimsabschnitte vor (Abbildung 3, Seite 9). Stecken Sie dann die einzelnen Fenstersprossen in die Zapfenlöcher. Diese sind eng anpassend konzipiert, sodass Sie hierbei eventuell einen Helfer oder einen festen Gegenstand zum Dagegendrücken benötigen. Fixieren Sie mit der 50-mm-Schraube, sobald sie sich fest in Position befinden. Schieben Sie nun die Traufleiste in Position (z. B. EV0021). Es ist nicht notwendig, diese bereits zu fixieren, da dies zu einem späteren Zeitpunkt durchgeführt wird.

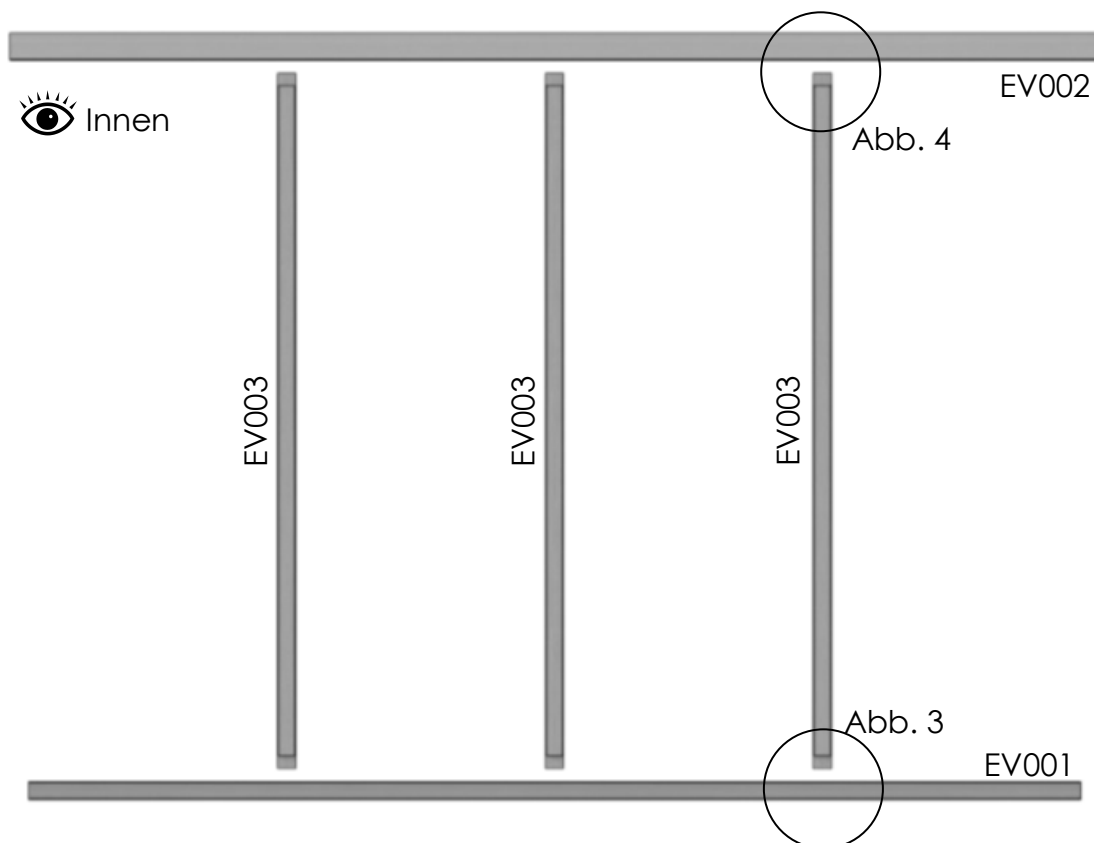

EVO80			
Teilename	Teile-	Maß	#
Cill	EV0015	1846	2
Eaves Bar	EV0020	1934	2
Glazing	EV0030	1588	4

EVO81 Beispiel			
Teilename	Teile-	Maß	#
Cill	EV0016	2476	2
Eaves Bar	EV0021	2564	2
Glazing	EV0030	1588	6

EVO82			
Teilename	Teile-	Maß	#
Cill	EV0017	3106	2
Eaves Bar	EV0022	3194	2
Glazing	EV0030	1588	8

EVO83			
Teilename	Teile-	Maß	#
Cill	EV0018	3736	2
Eaves Bar	EV0023	3824	2
Glazing	EV0030	1588	10

Montage der Seitenwände

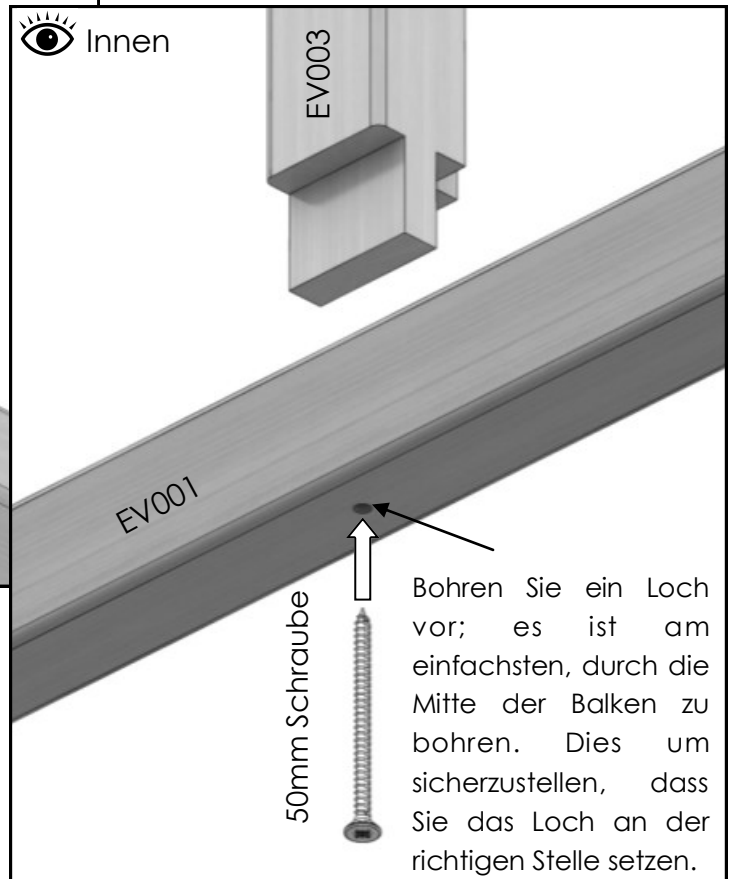
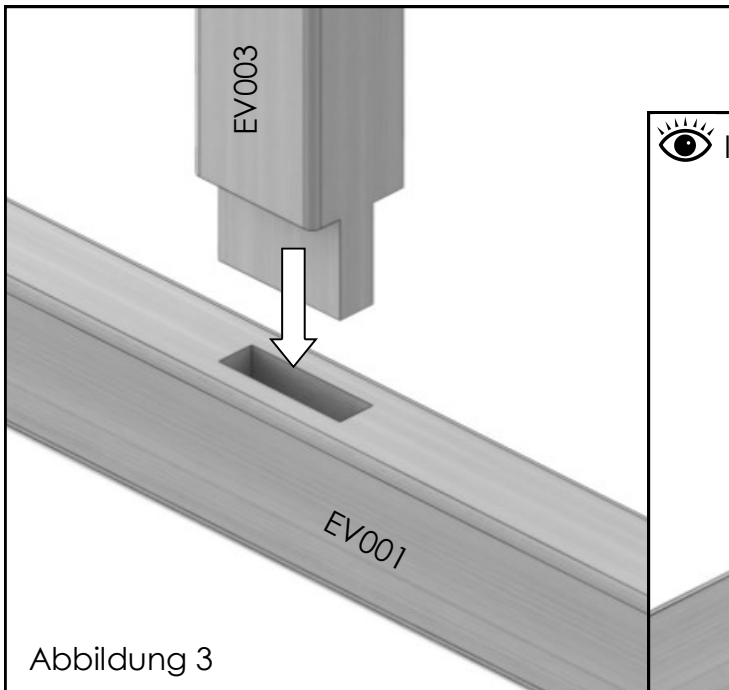

Achten Sie darauf, dass die seitlichen Balken bis zum Anschlag eingeschoben sind; gegebenenfalls erfordern sie ein leichtes Anklopfen mit einem Holzhammer oder etwas Ähnlichem.

(Wenn Sie die Verbindungsstellen verkleben möchten, ist dies der erste Punkt, an dem sie dies tun würden.)



Abbildung 4

ANM. Wenn Sie einen Anbau (Verlängerung) haben, sehen Sie an dieser Stelle in dem separaten Handbuch nach und befolgen Sie die Anleitung zur Montage des Rahmens, da die Reihenfolge des Zusammenbaus sich ein wenig von dem eines standardmäßigen Gebäudes unterscheidet.

Montage Hintergiebel

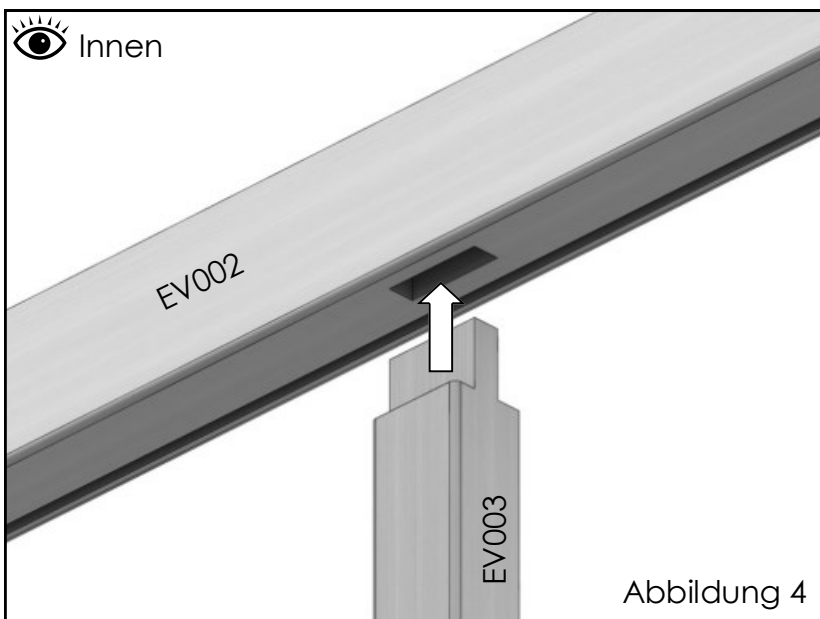
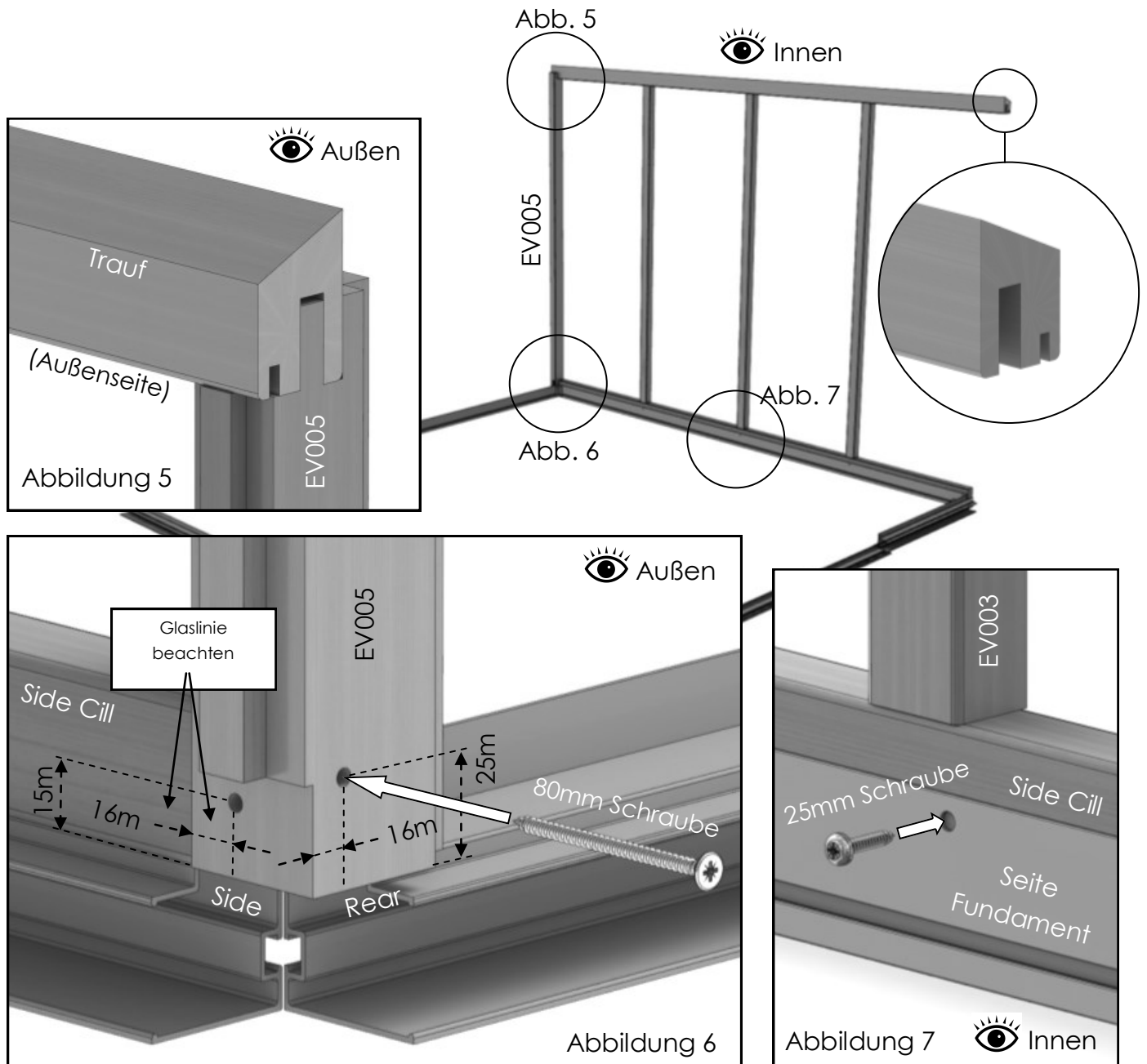

Für die Montage dieses Abschnitts werden Sie einen Helfer benötigen, der die Seite in Position hält oder sie an einer Reihe von Stufen festbindet. Bohren Sie zwei Löcher in die Unterseite des seitlichen Eckbalkens vor (Abb. 6). Vom Ende des Balkens gemessen sollte die Länge dieser Löcher auf der Seitenfläche ca. 15 mm und auf der Rückseite ca. 25 mm betragen; versuchen Sie, die Löcher in verschiedenen Höhen zueinander zu setzen, damit die Schrauben sich nicht überschneiden.

Verbinden Sie nun den Eckbalken mit dem Traufbalken, indem Sie den Zapfen in die Zapfenlöcher stecken (Abb. 5). Fixieren Sie diese Verbindung nicht; dies wird zu einem späteren Zeitpunkt durchgeführt. Schrauben Sie den Boden der Eckbalken am Ende der unteren Schiene fest (mithilfe einer 80-mm-Schraube); achten Sie darauf, dass der Glasfalz mit der Vorderseite der seitlichen Schiene ausgerichtet ist (Abb. 6).

Sobald der seitliche Eckbalken positioniert ist, wird Ihnen dies die richtige Position auf dem Aluminiumfundament anzeigen, und Sie können das Fundament mit den 25-mm-Schrauben an dem seitlichen Schiene befestigen (Abb. 7).

Montage Hintergiebel

Ermitteln Sie den hinteren Schiene und die hintere Giebelsprossen (diese unterscheiden sich von den vorderseitigen Giebelsprossen, da sie keine Fuge für den Türkopf aufweisen).

Beginnen Sie, indem Sie wie vorher Löcher durch die Zapfenlöcher in den Fenstersimsabschnitt bohren (Abb. 8). Bohren Sie zudem 2 Löcher in die Oberseite der Giebelsprossen durch die überlappende Verbindung. Diese sollten 25 bis 30 mm voneinander entfernt sein, und das erste Loch sollte sich ähnlich weit vom obersten Rand befinden (siehe rechts).

Fügen Sie die Giebelsprossen mit dem flach auf dem Boden liegenden hinteren Schiene so zusammen, wie Sie es vorher mit den Seitenabschnitten durchgeführt haben.

Setzen Sie das rückseitige Ende wiederum zusammen mit einem Helfer oder unter Verwendung einer Stütze auf das Aluminiumfundament. Fixieren Sie das Ende der Schiene in die Fuge auf dem seitlichen Eckbalken (Abb. 9, S. 12).

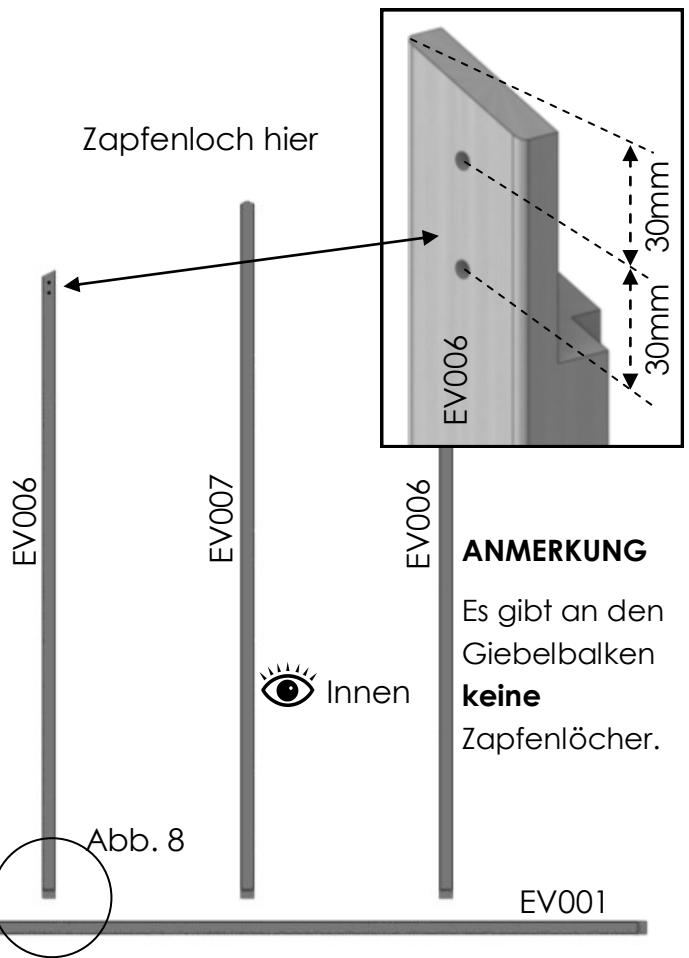

ANMERKUNG

Es gibt an den Giebelbalken **keine** Zapfenlöcher.

EVO81 Hinterseite			
Teilename	Teilenummer	Maß (mm)	#
Cill	EV0011	2536	1
Roof Corner	EV0040	1446	1
Roof Corner	EV0041	1446	1
Side Corner	EV0056	1650	1
Side Corner L	EV0057	1650	1
Gable Bar R	EV0060	1994	1
Gable Bar L	EV0061	1994	1
Mid Gable	EV0074	2214	1



Abb. 9
(Seite 12)

Montage der Hintergiebel



Sobald Sie die Verbindungsstelle mit einer 80-mm-Schraube fixiert haben (Abb. 9), befestigen Sie den rückseitigen Schiene am Aluminiumfundament mit den 25-mm-Schrauben.

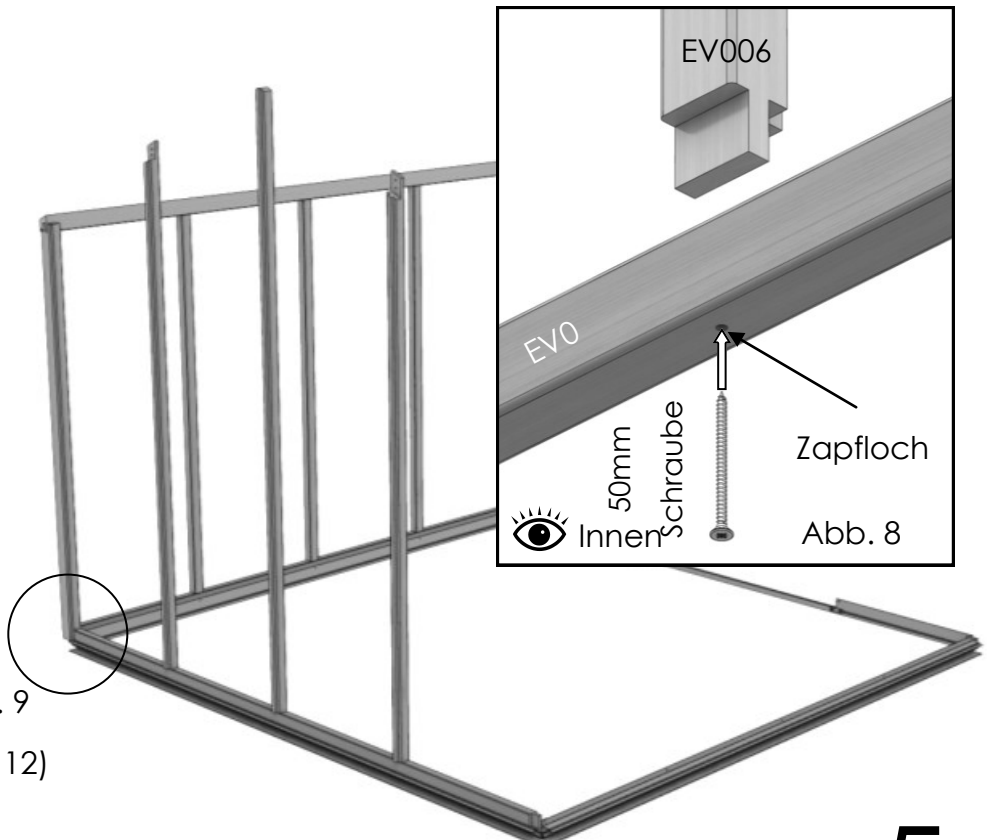
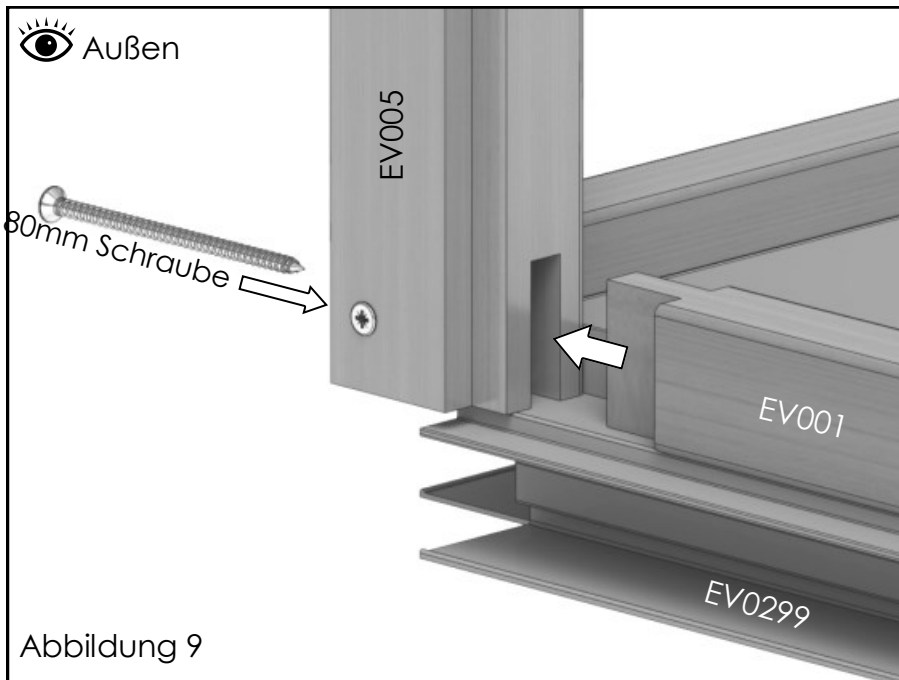
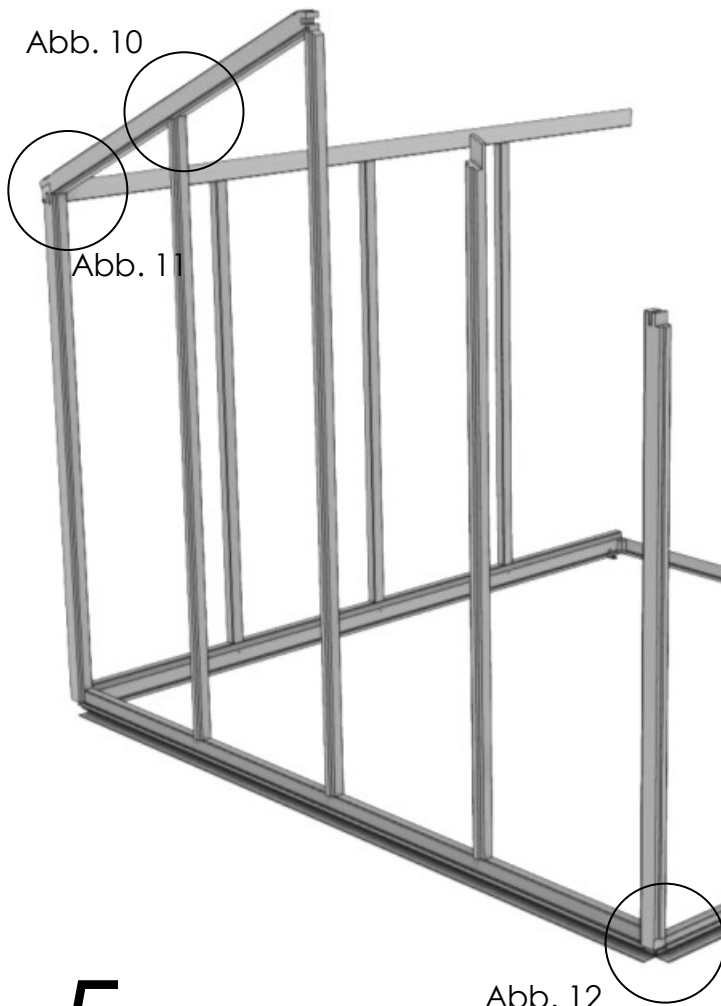

Sie können jetzt den ersten Eckbalken des Dachs montieren. Positionieren Sie das eingekerbte Ende auf den Traufbalken (Abb. 11). Ermitteln Sie als nächstes die überlappende Verbindung an der Oberseite der Giebelsprosse. Fixieren Sie zunächst die überlappende Verbindung mit den zwei 40-mm-Schrauben durch bereits vorgebohrte Löcher (Abb. 10).

Dann müssen Sie ein Loch durch den Eckbalken des Dachs bohren. Die Schraube muss durch den Zapfen in das Ende der seitlichen Fenstersprosse gehen, also achten Sie darauf, dass Sie den Bohrer so senkrecht und korrekt wie möglich halten. Das Loch sollte sich etwa 42 mm vom Ende der Sprosse befinden (Abb. 9). Fixieren Sie anschließend mit einer 80-mm-Schraube. Dadurch wird in einem Schritt der Eckbalken des Dachs am Traufbalken und der Traufbalken am seitlichen Eckbalken befestigt.

Montage der Hintergiebel

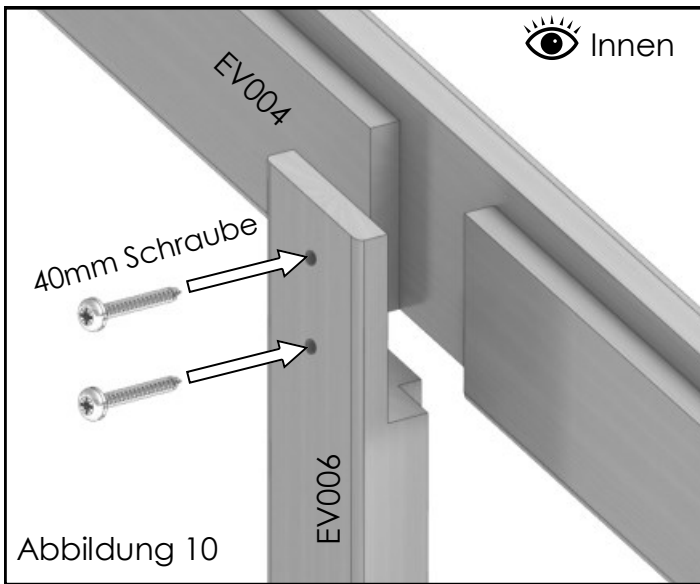

Montieren Sie nun den rechten Eckbalken. Bohren Sie 2 Löcher in den Boden des Balkens (Abb. 12). Sehen Sie sich die Abbildung 6 für die korrekte Position dieser Löcher an.

Montieren Sie den Seitenbalken über dem Zapfen des rückwärtigen Fenstersimses und fixieren Sie mit der 80-mm-Schraube. Sie können dann hieran auch das Fundament mit einer 25-mm-Schraube festschrauben.

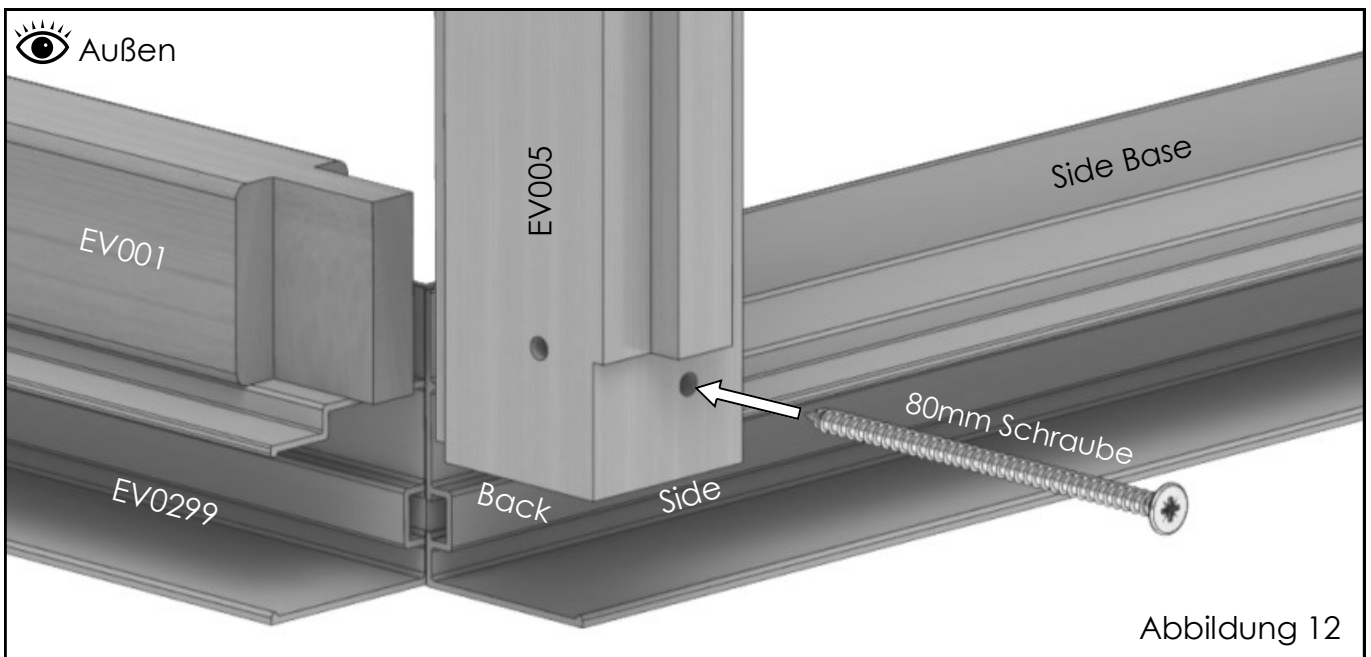
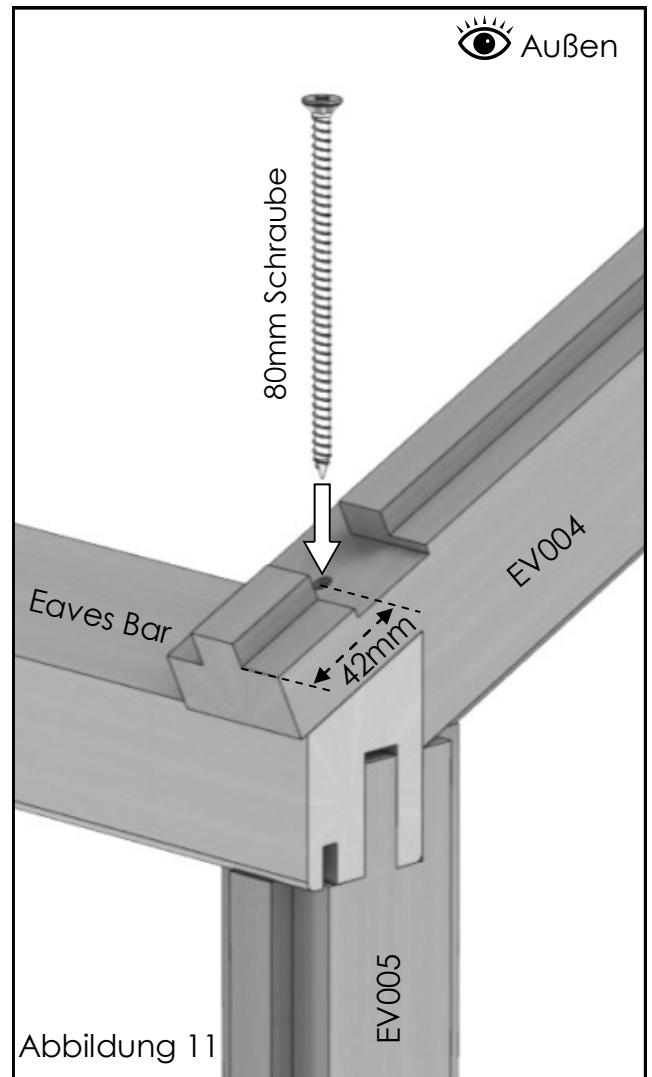

Montage der Hintergiebel

Montieren Sie nun den rechten Eckbalken des Dachs an der Giebelsprosse (Abb. 13). Seien Sie mit diesem Teil vorsichtig, wenn Sie es an der Giebelsprosse befestigt haben, da es auf beiden Seiten trägerlos ist. Es wird stabiler sein, sobald Sie den Seitenwand montiert haben.

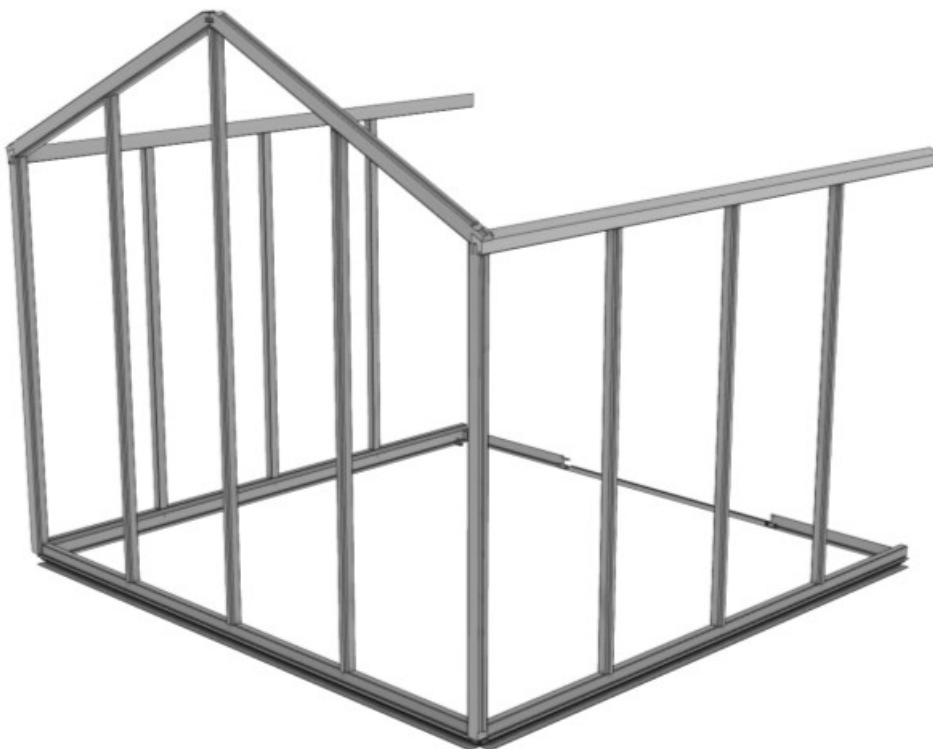
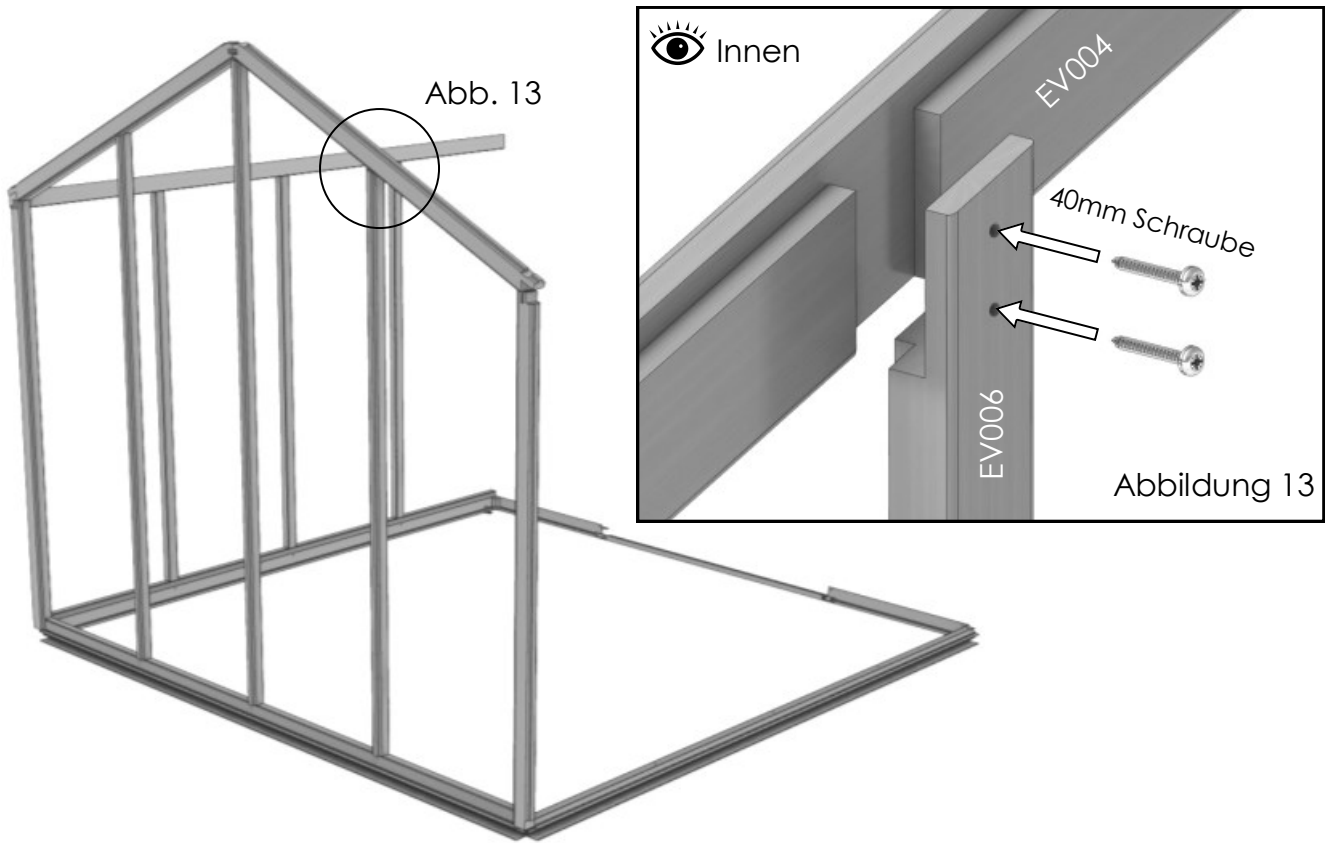

Montage der Hintergiebel

EVO81 Vorderseite			
Teilename	Teilenummer	Maß (mm)	#
Front Cill	EV0006	630	2
Roof Corner R	EV0040	1446	1
Roof Corner L	EV0041	1446	1
Side Corner R	EV0056	1650	1
Side Corner L	EV0057	1650	1
Gable Bar R	EV0068	1994	1
Gable Bar L	EV0069	1994	1
Above Door	EV0077	344	1
Door Header	EV0109	1276	1



Abb. 14



Legen Sie die Teile flach auf den Boden und bohren Sie Löcher durch die einzelnen Fugen in den Fenstersimsen und wie vorher durch die überlappende Verbindung auf den Giebelbalken vor. Bohren Sie zudem Löcher durch die Zapfenlöcher auf den für die Türoberkante vorbereiteten Giebelbalken vor. Befestigen Sie den vorderen Fenstersims an der Giebelsprosse mithilfe einer 50-mm-Schraube.

Stecken Sie den Zapfen des vorderen Schiene wie vorher in den seitlichen Eckbalken (Abb. 9). Fixieren Sie mit einer 80-mm-Schraube. Schrauben Sie dies zudem mit 25-mm-Schrauben am Fundament fest. Unterstützen Sie die Giebelsprosse, während Sie die nächsten Teile vorbereiten.

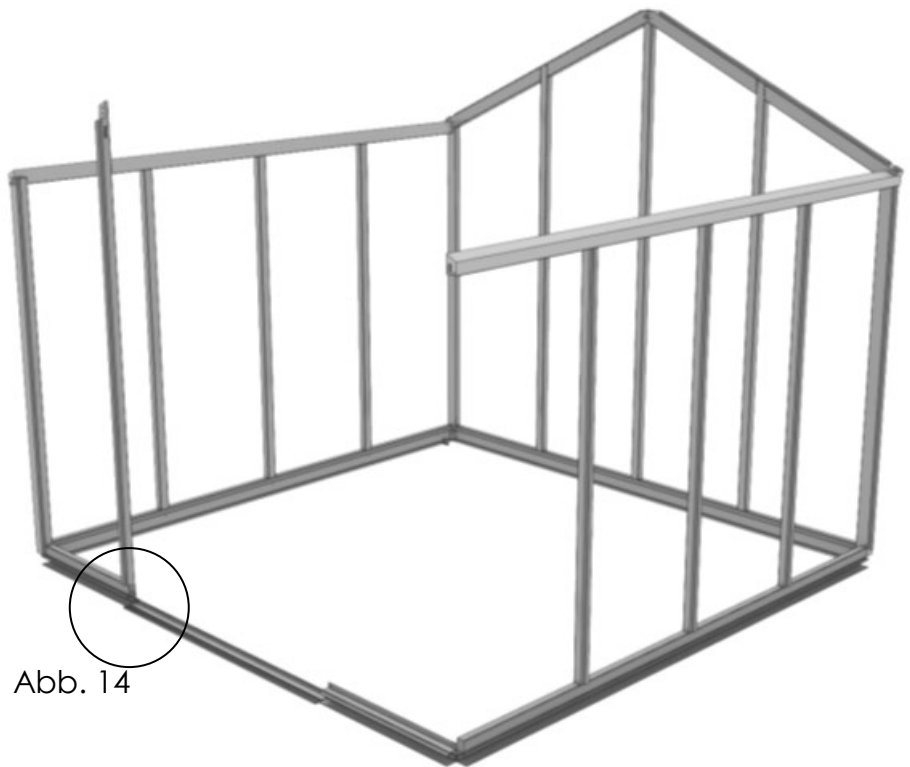
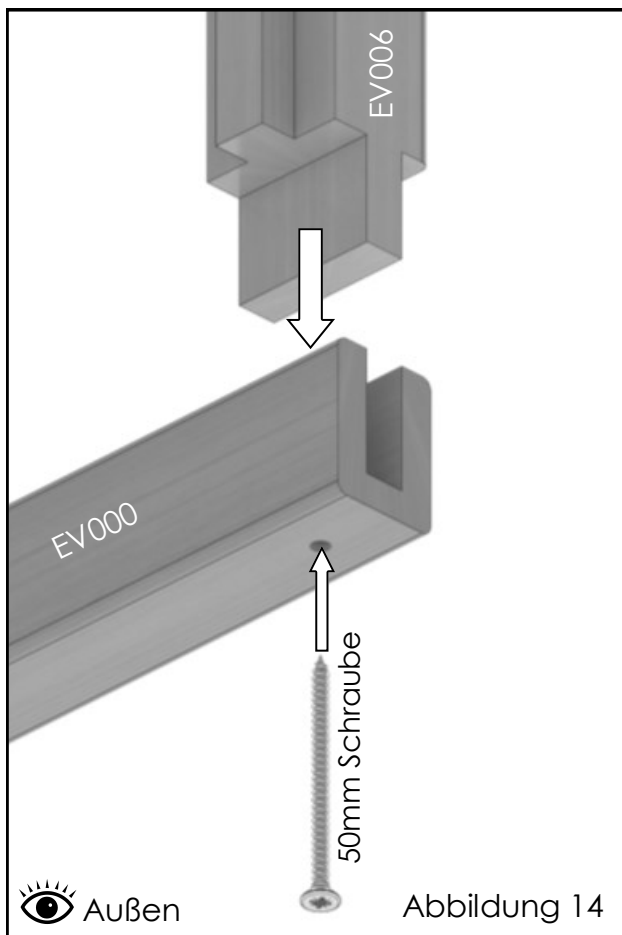
Montage der Vordergiebel

Montieren Sie die Giebelsprosse und den Schiene der gegenüberliegenden Seite auf gleiche Weise. Bevor Sie die Eckbalken des Dachs montieren, müssen Sie die Türoberkante fixieren.

Stecken Sie die Türoberkante in die Zapfenlöcher und befestigen Sie sie mit einer 50-mm-Schraube durch jedes Ende (Abb. 16).

Stellen Sie, während Sie dies tun, sicher, dass die Giebelsprossen gut unterstützt sind.

Bohren Sie durch die Unterseite des Zapfens im Türkopf (EV0109) und befestigen Sie dann die Sprosse über der Tür mit einer 50-mm-Schraube.



Abb. 15

Abb. 16



Montage der Vordergiebel

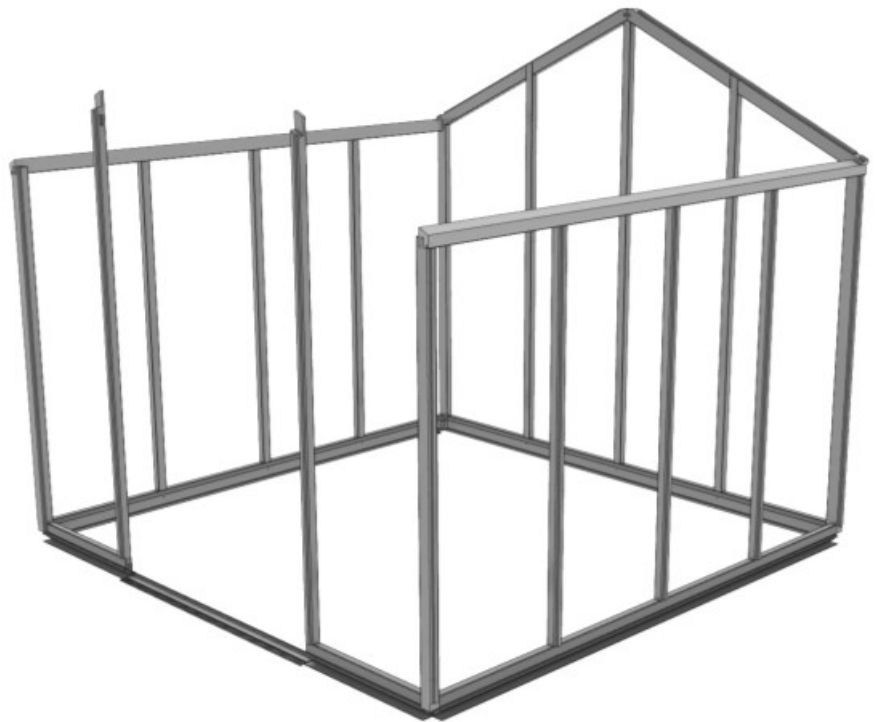
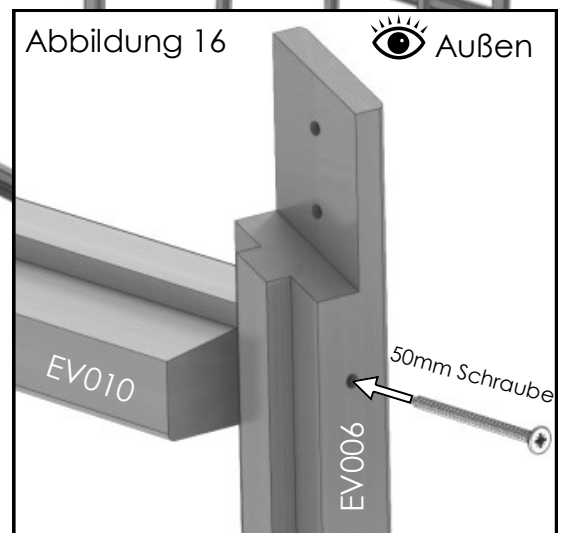
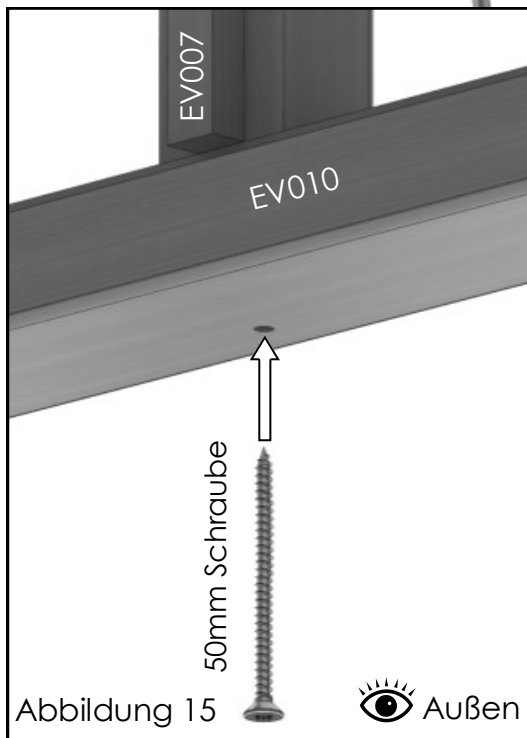
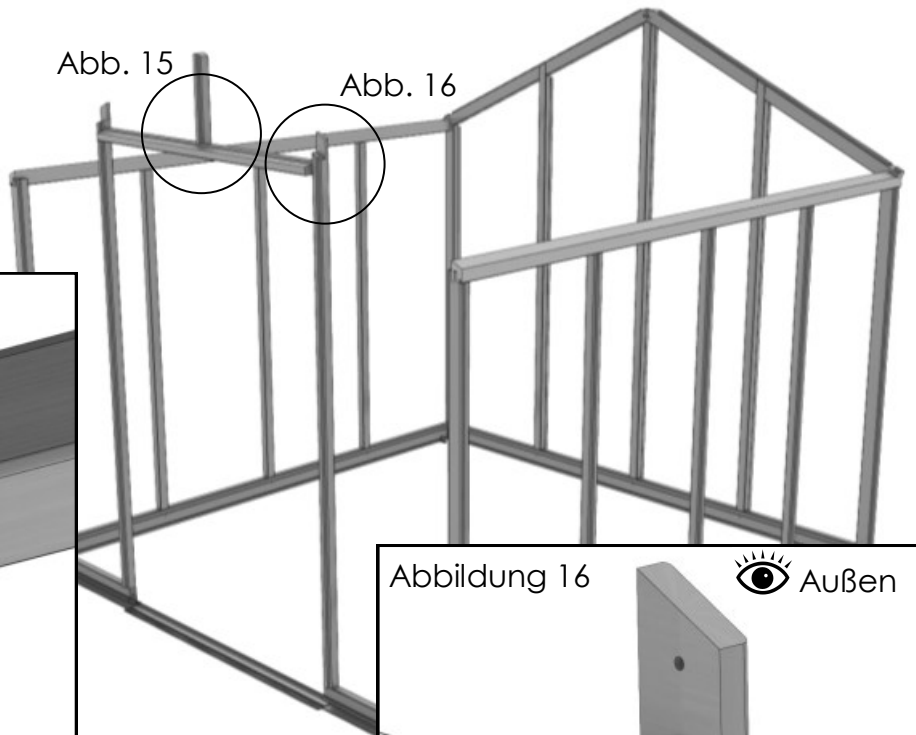
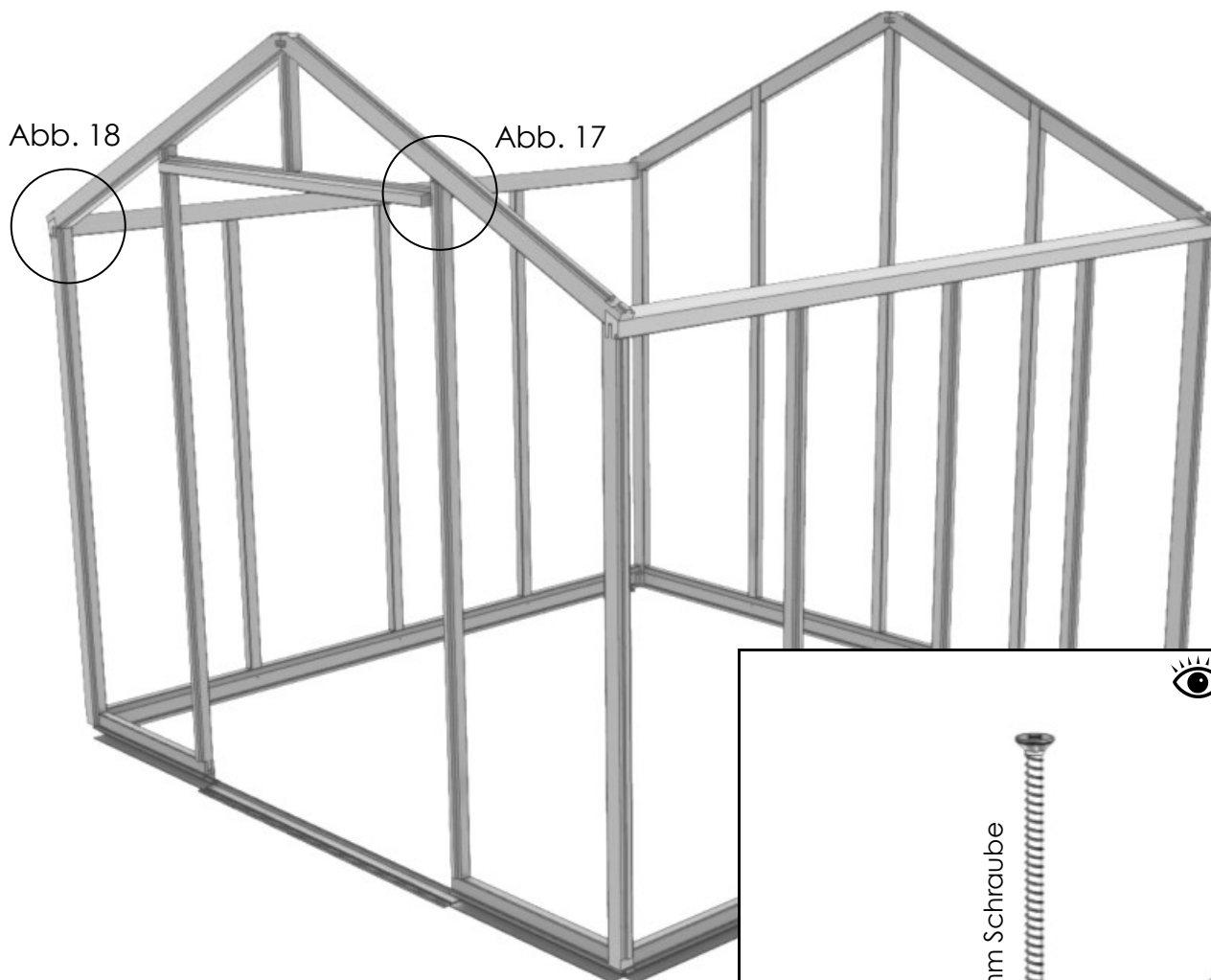

Montieren Sie nun die Eckbalken des Dachs am vorderen Ende. Fixieren Sie wie vorher zunächst die überlappende Verbindung an der Oberseite der Giebelsprosse mit 40-mm-Schrauben (Abb. 17) und befestigen Sie dann das untere Ende am Traufbalken mit 80-mm-Schrauben (Abb. 18).

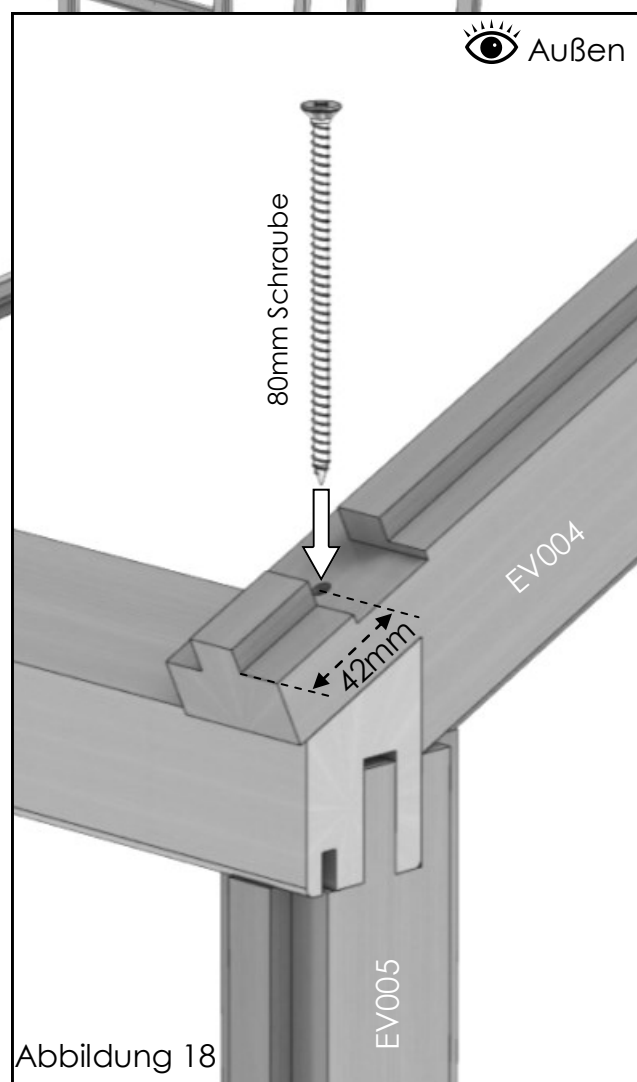
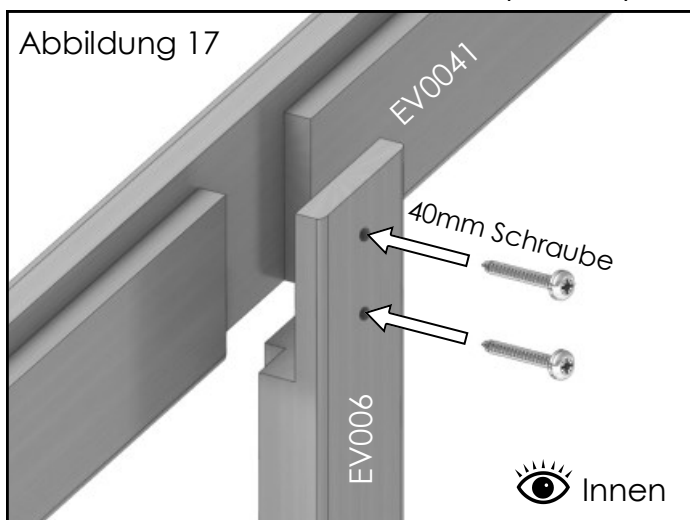

Montage des Dachs

EVO80			
Teilename	Teilenummer	Maß (mm)	#
Eaves Spacer	EV0024	586	6
Ridge	EV0026	1934	1
Glazing Bar	EV0033	1444	4

EVO81 Beispiel			
Teilename	Teilenummer	Maß (mm)	#
Eaves Spacer	EV0024	586	8
Ridge	EV0027	2564	1
Glazing Bar	EV0033	1444	6

EVO82			
Teilename	Teilenummer	Maß (mm)	#
Eaves Spacer	EV0024	586	10
Ridge	EV0028	3194	1
Glazing Bar	EV0033	1444	8

EVO83			
Teilename	Teilenummer	Maß (mm)	#
Eaves Spacer	EV0024	586	12
Ridge	EV0029	3824	1
Glazing Bar	EV0033	1444	10

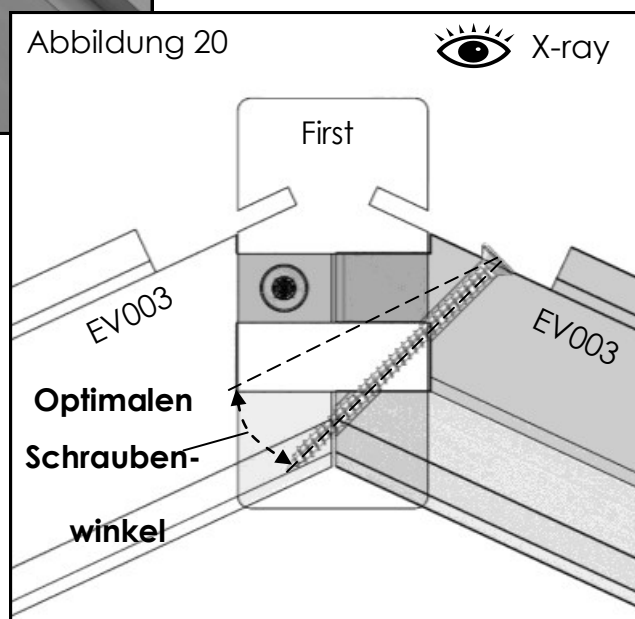
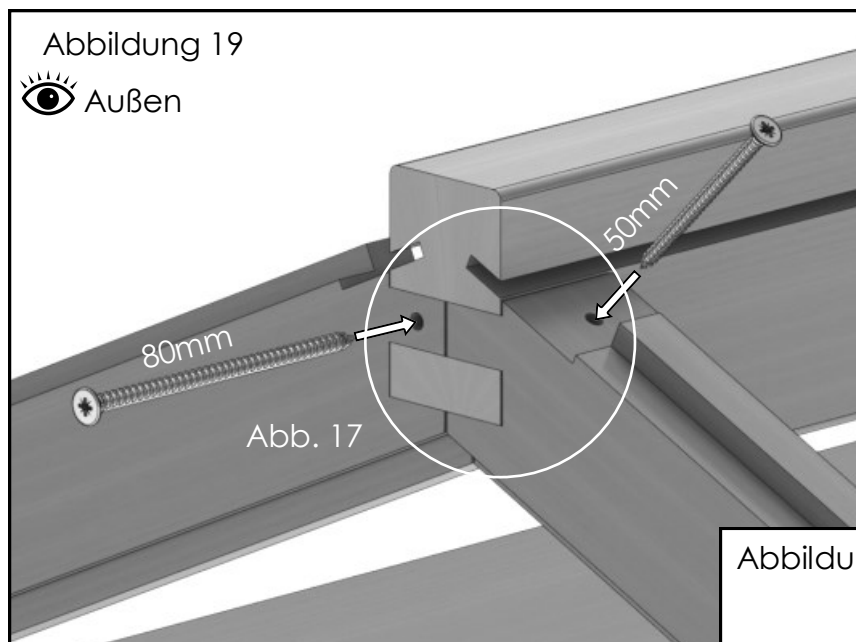

Fixieren Sie mit einem Helfer den First an den Eckbalken des Dachs. Bohren Sie anschließend 2 Löcher in jedes Ende vor (Abb. 19). Versuchen Sie, den Winkel ähnlich wie in Abbildung 20 dargestellt zu halten, durch die Oberseite der Eckbalken des Dachs.

Dies soll verhindern, dass das Ende oder die Schraube durch die Unterseite der Dachspitze gelangen. Dieser Winkel wird auch eine sehr viel bessere und stabilere Befestigung gewährleisten.

Montage des Dachs

ANM. Sehen Sie für einen Anbau (Verlängerung) jetzt in der separaten Anleitung nach.

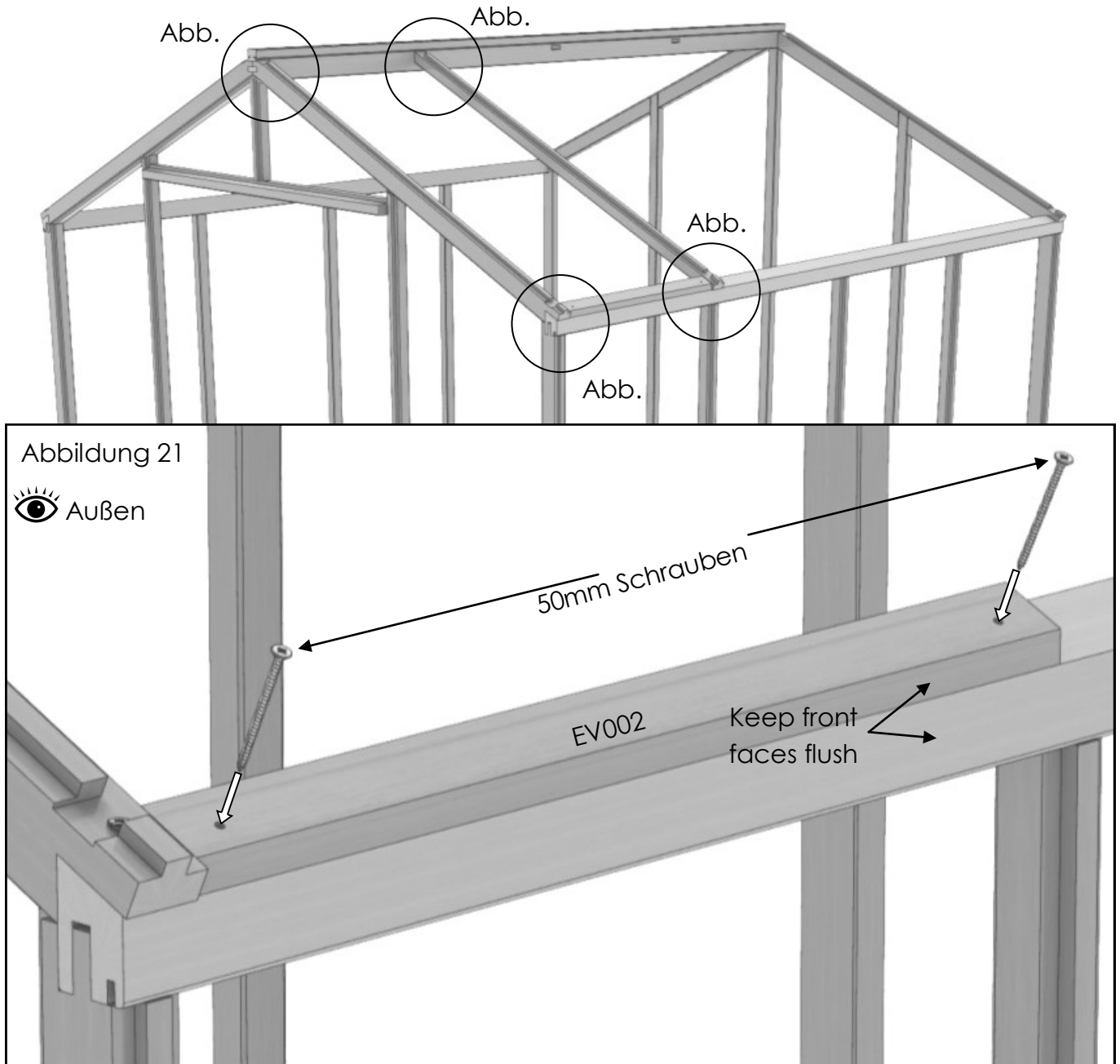

Im nächsten Schritt wird der erste Abstandshalter für den Dachtrauf montiert (Abb. 21). Dieser sollte sicher am Eckbalken des Dachs befestigt und mit 50-mm-Schrauben gesichert werden. Nehmen Sie nun eine Dachsparse und fixieren Sie diese mit dem Trauf; achten Sie dabei darauf, dass sie vollständig in die Fuge auf dem Trauf geschoben ist.

Fixieren Sie dann die Unterseite des Dachbalkens am Traufbalken; achten Sie dabei darauf, dass die innere Kante flach am Traufbalken anliegt und bohren Sie ein Loch senkrecht nach unten vor. Stellen Sie sicher, dass dies fest am Abstandshalter anliegt und fixieren Sie dann mit einer 80-mm-Schraube. Diese Schraube wird in die seitliche Sparse durchgehen und die gesamte Verbindung sichern (Abb. 22, S. 20).

Wenn Sie eine Trennwand haben, vergessen Sie nicht, sich die separaten Anweisungen anzusehen; Sie müssen entscheiden, wo im Gebäude Sie diese installieren, da die Dachbalken sich von den standardmäßigen Dachbalken unterscheiden.

Montage des Dachs

Befestigen Sie die Unterseite der Dachsprossen mit den 80-mm-Schrauben am Traufbalken. Stellen Sie sicher, dass die Innenseite der Sprosse bündig mit dem Traufbalken ist (siehe unten).

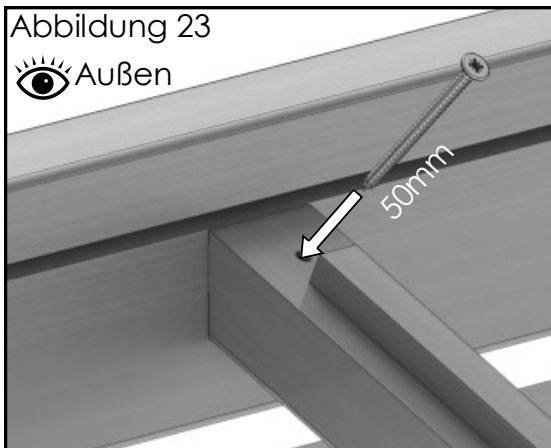
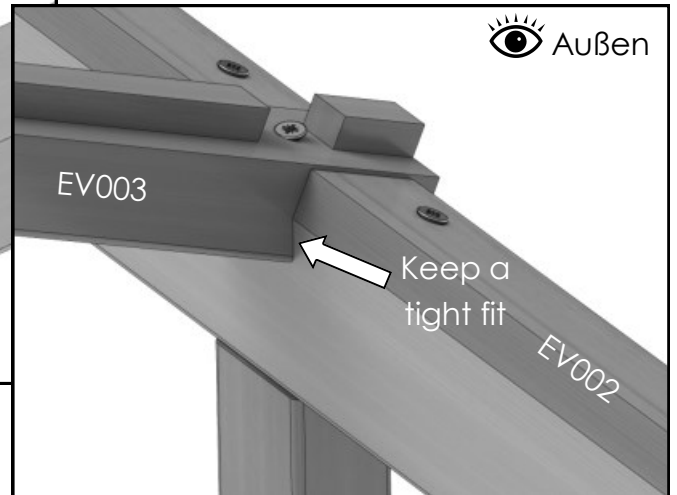
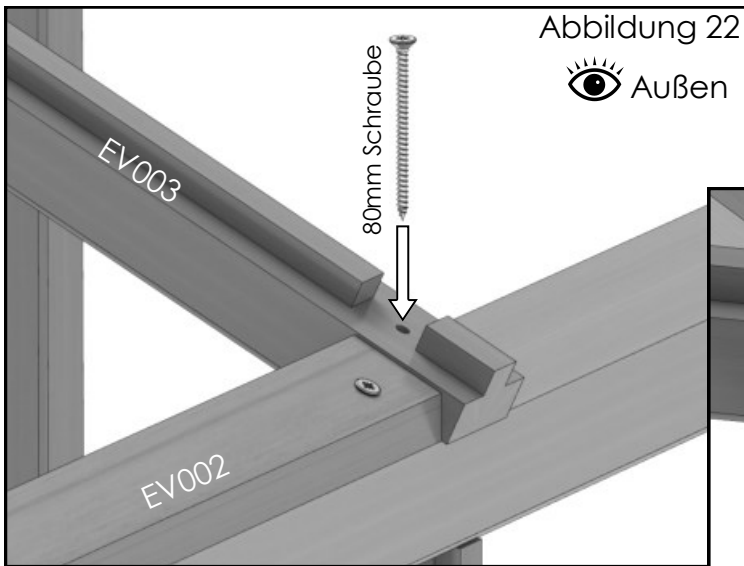

Sobald der untere Verbindung montiert ist, können Sie die Sparre am First festschrauben (Abb. 23). Verwenden Sie hierzu eine 50-mm-Schraube, aber stellen Sie sicher, dass die Sparre vollständig im Verbindungsstück ist. Abbildung 24 zeigt eine Röntgenansicht des Firstendes. Dies zeigt den besten Winkel für die Schraube.

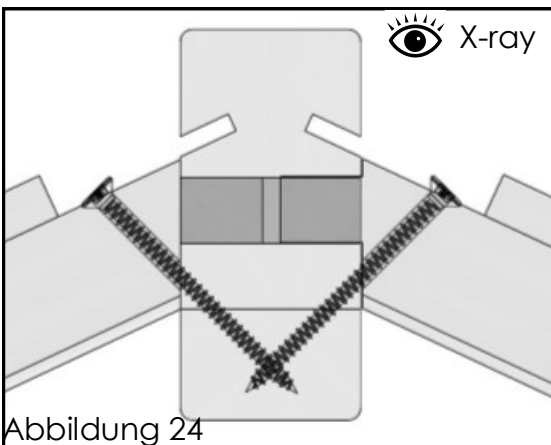

Seien Sie erneut vorsichtig, dass das Ende der Schraube an keinem Punkt durchtritt. (Machen Sie sich nicht zu viele Sorgen, wenn die Schraubenenden sich überschneiden; wenn dies geschieht, während Sie die Schraube einführen, wird sie einfach an der anderen Schraube vorbeidrücken).

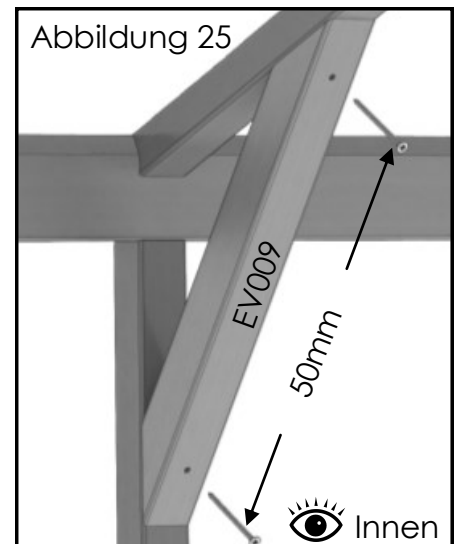

Prüfen Sie, bevor Sie mit der Montage der Verklammerungen beginnen, die Abstände zwischen den beiden Seiten über die gesamte Länge des Traufbalkens. Bei größeren Gebäude kann es erforderlich sein, die beiden Seiten vor der Befestigung der Verklammerung zusammenzubinden, um ein Durchbiegen zu verringern.

Montage des Dachs

Befestigen Sie nun die Galgenhalter an den mittleren Sprossen an jedem Ende des Gewächshauses (Abb. 26). Bringen Sie zunächst die kleine Halterung mit den 25-mm-Schrauben an. Verwenden Sie dann 50-mm-Schrauben, um sie fest zu positionieren. Achten Sie darauf, dass der Falz der Sprosse sich auf einer Linie mit dem Glasfalz in den Dacheckbalken befindet (EV0040 und EV0041).

Abbildung 26



Abb. 27

Abb. 26

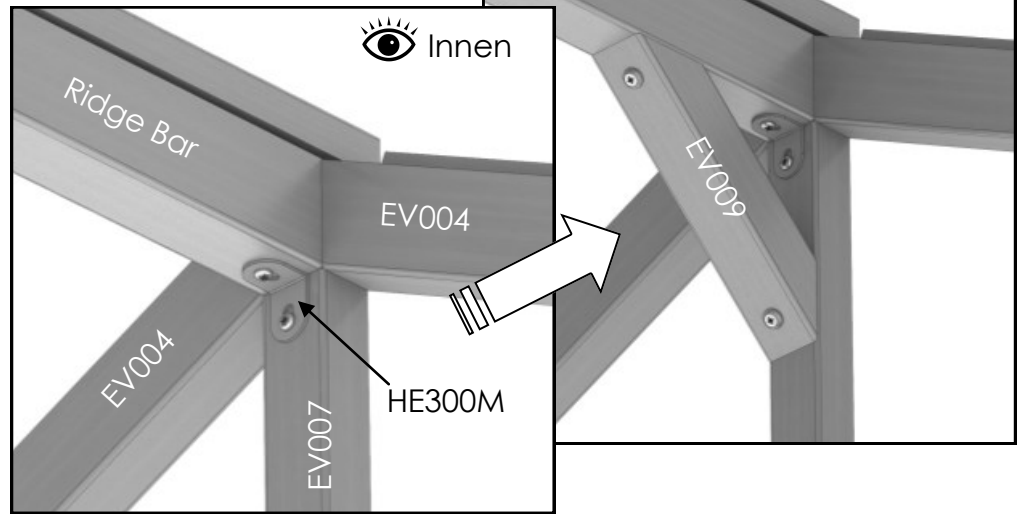

Abb. 25

Abbildung 27

Innen

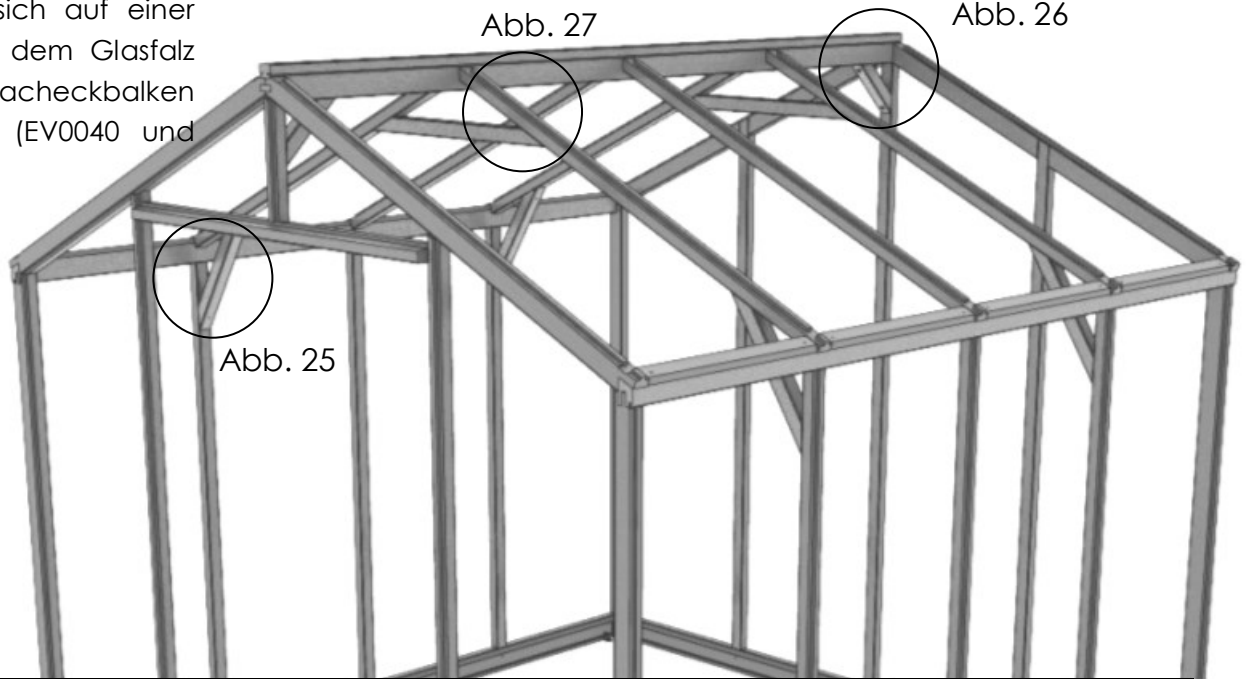
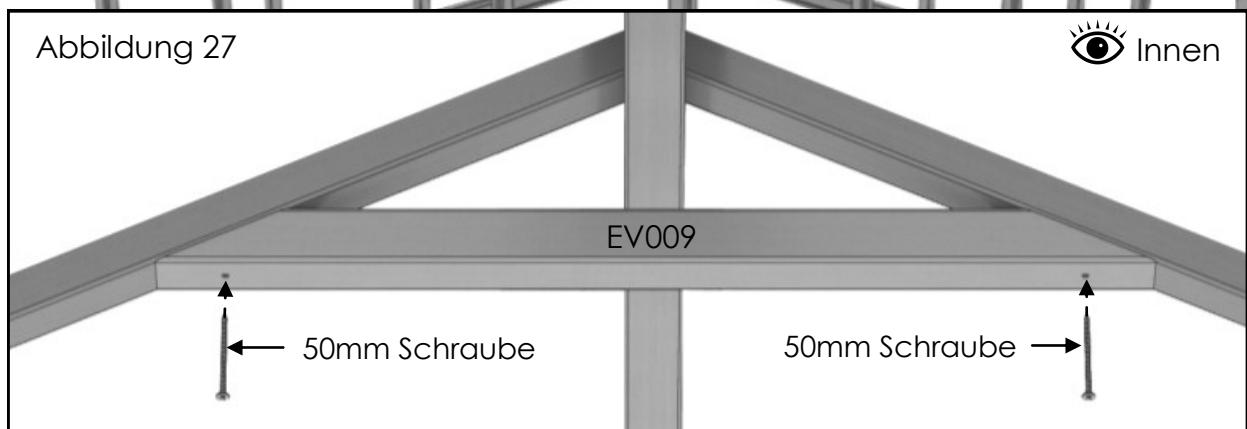

Befestigen Sie die Traufverstreben (Abb. 25) und die Dachverstreben (Abb. 27) mit 50-mm-Schrauben, gleichmäßig am Gebäude entlang.

Sobald die Verstreben alle befestigt sind, können Sie alle rovisorischen Verbindungen entfernen.

Montage Lamellenfenster

Um mit dem Einbau des Lamellenfensters zu beginnen, müssen Sie zunächst die Seiten montieren. Verbinden Sie die beiden Seitenabschnitte mit den beiden Einsätzen wie hier gezeigt.

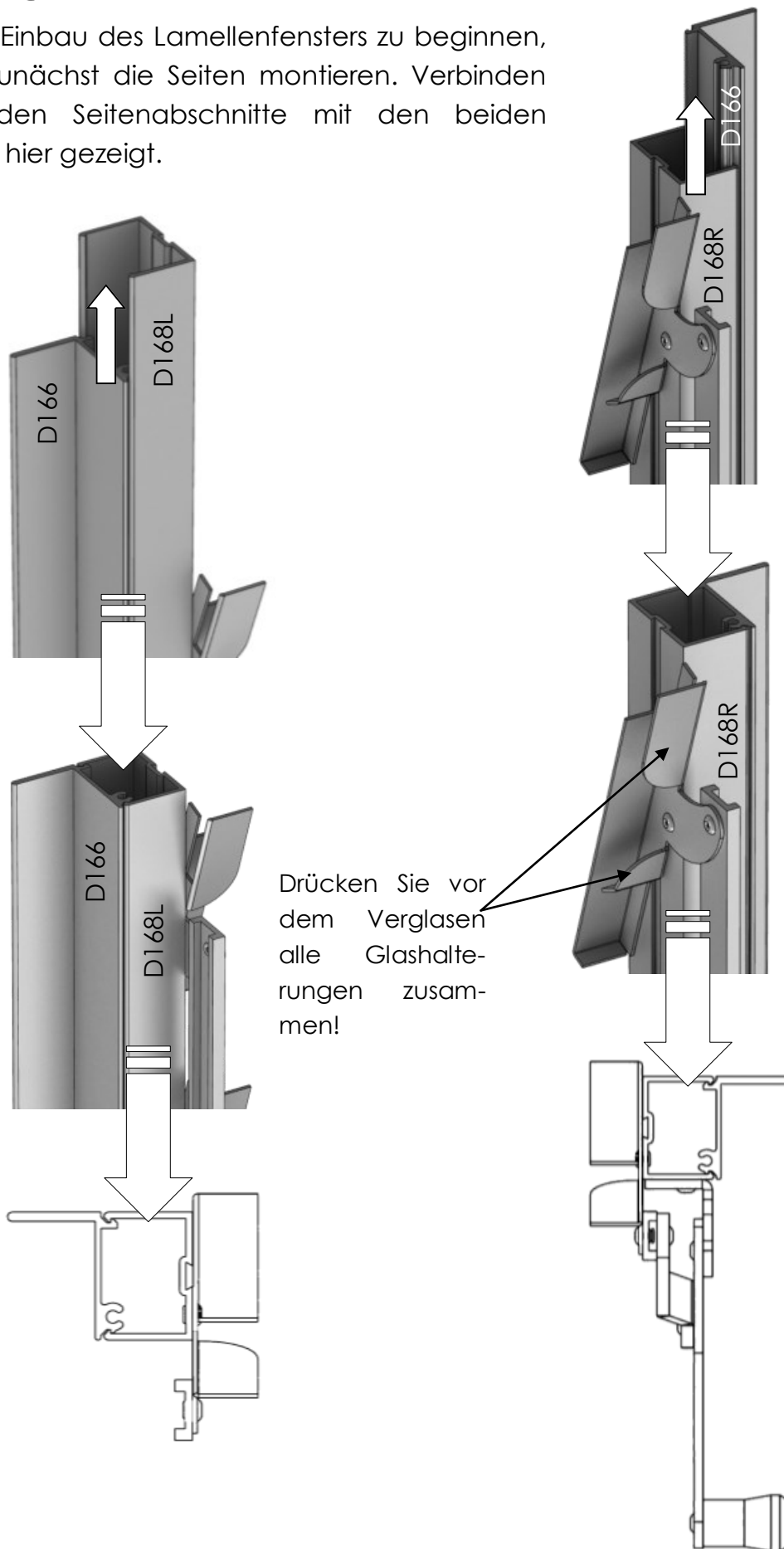

Montage Lamellenfenster

Lamellenfenster (Louvre)			
Teilename	Teile- nummer	Maß (mm)	#
Louvre Top/Bottom	D165	612	2
Louvre Side Insert	D166	552	2
Louvre Side	D168L	552	1
Louvre Side	D168R	552	1
Assembly	FS6013	12	4
Louvre Glass	D729TG	100 x 525	6

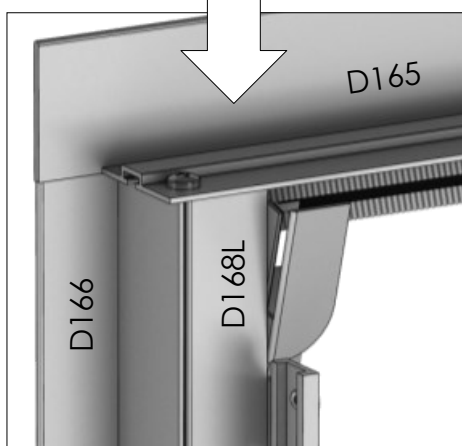
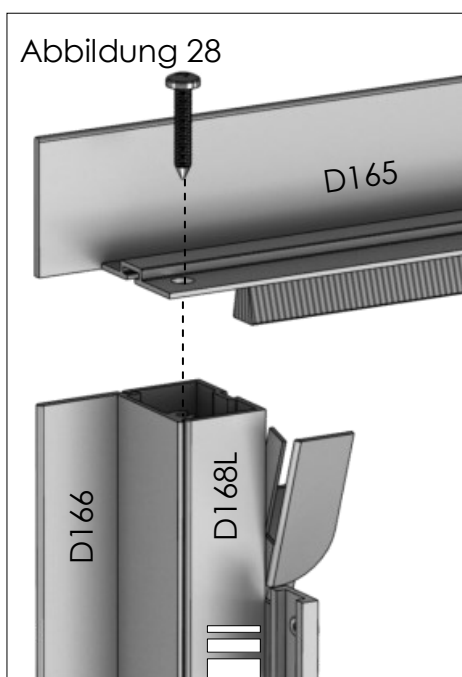
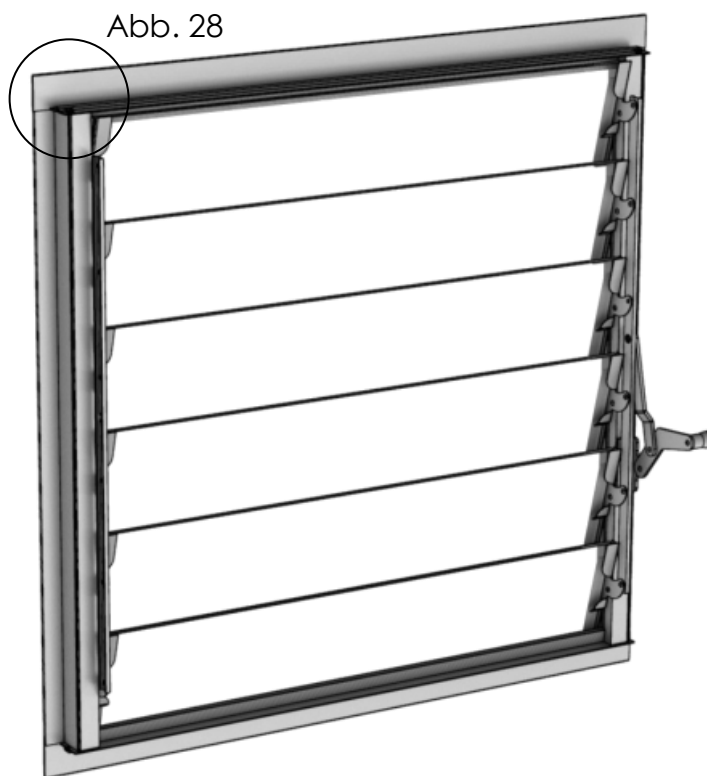

Nun dass Sie die Seiten montiert haben, gleichen Sie die Gummidichtung bündig mit den Enden an. Befestigen Sie den oberen und unteren Teil des Lamellenfensters an jedem Ende mit den 12-mm-Montageschrauben. Die Fixierung erfolgt mit einem Schraubenkanal in den Seitenabschnitten.

Achten Sie darauf, dass Sie die Glashalterungen zusammendrücken, da dies hilft, das Glas sicher an seinem Platz zu halten.

Sie werden das Glas für das Lamellenfenster in dem Behälter mit dem Lamellenfenster finden. Sie können es jetzt installieren, es ist jedoch einfacher, wenn sich das Lamellenfenster im Rahmen des Gewächshauses befindet.

Verglasung

Es sind für diese Auswahl Gewächshäuser 2 Arten Abdeckungen erhältlich: die standardmäßige Zedernabdeckung oder die höherwertige Abdeckung aus Aluminium.

Wenn Sie die Aluminiumabdeckung haben, müssen Sie den Glasierungsgummi in die Kanäle auf der Rückseite der Abdeckung schieben. Verwenden Sie ein Teppichmesser oder eine Schere, um auf die gewünschte Länge abzuschneiden; es ist am besten, pro Seite eine volle Länge zu verwenden.



Wenn Sie die Zedernabdeckung haben, müssen Sie jeden Streifen mit den 25-mm-Schrauben vorladen. Zudem müssen Sie vor der Installation jeder Scheibe an jeder Sprosse eine dünne Silikonraupe entlang führen (es sind nicht mehr als 5 mm erforderlich).

Alle Abdeckungen sind in der Länge vorgeschritten, also sehen Sie sie durch und platzieren Sie die Abdeckungen um das Gebäude herum in erreichbarer Nähe. Beginnen Sie, indem Sie den ersten Seitenabschnitt verglasen. Stellen Sie sicher, dass Sie die erste Abdeckung zur Hand haben.

Glas Maß	80	81	82	83
A	4	4	4	4
B	2	2	2	2
C	2	2	2	2
610x1635	10	12	14	16
610x1456	5	6	7	8
610x868	2	2	2	2
610x153	2	2	2	2
525x100	12	12	12	12
610x610	1	2	3	4
610x824	1	2	3	4
558x997	2	2	2	2

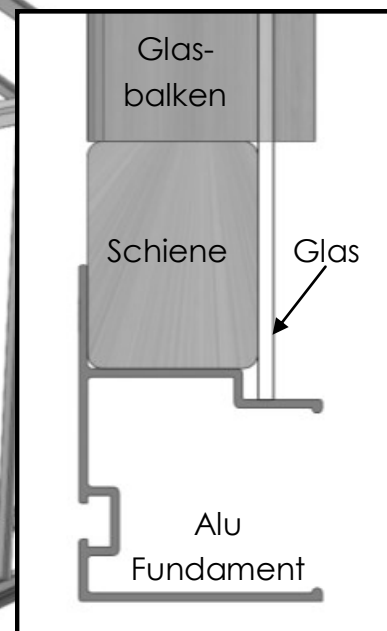
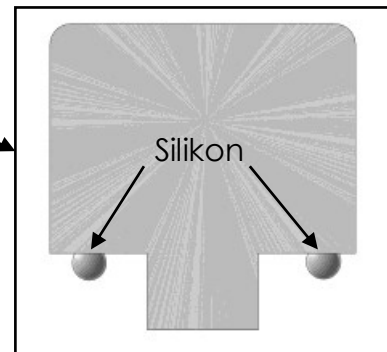

Schieben Sie das Glas in den Falz des Traufbalkens und legen Sie es - wie oben - auf das Aluminium Fundament.

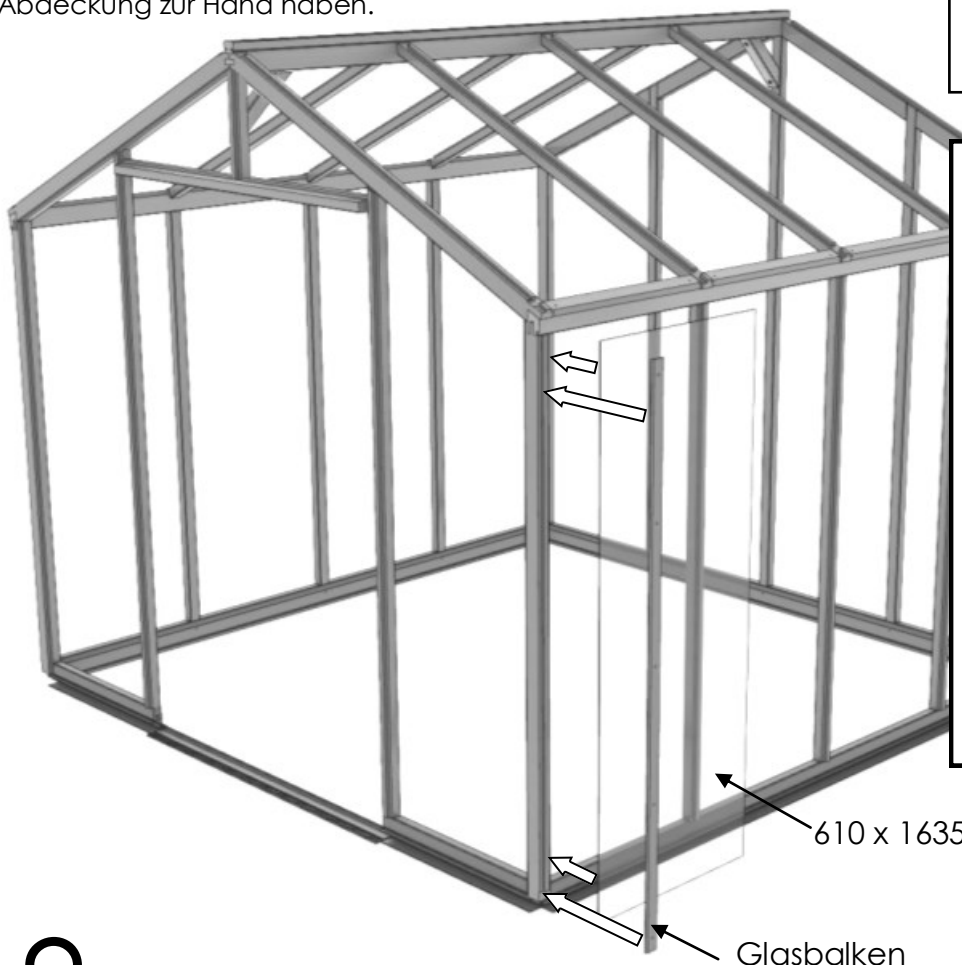

Verglasung

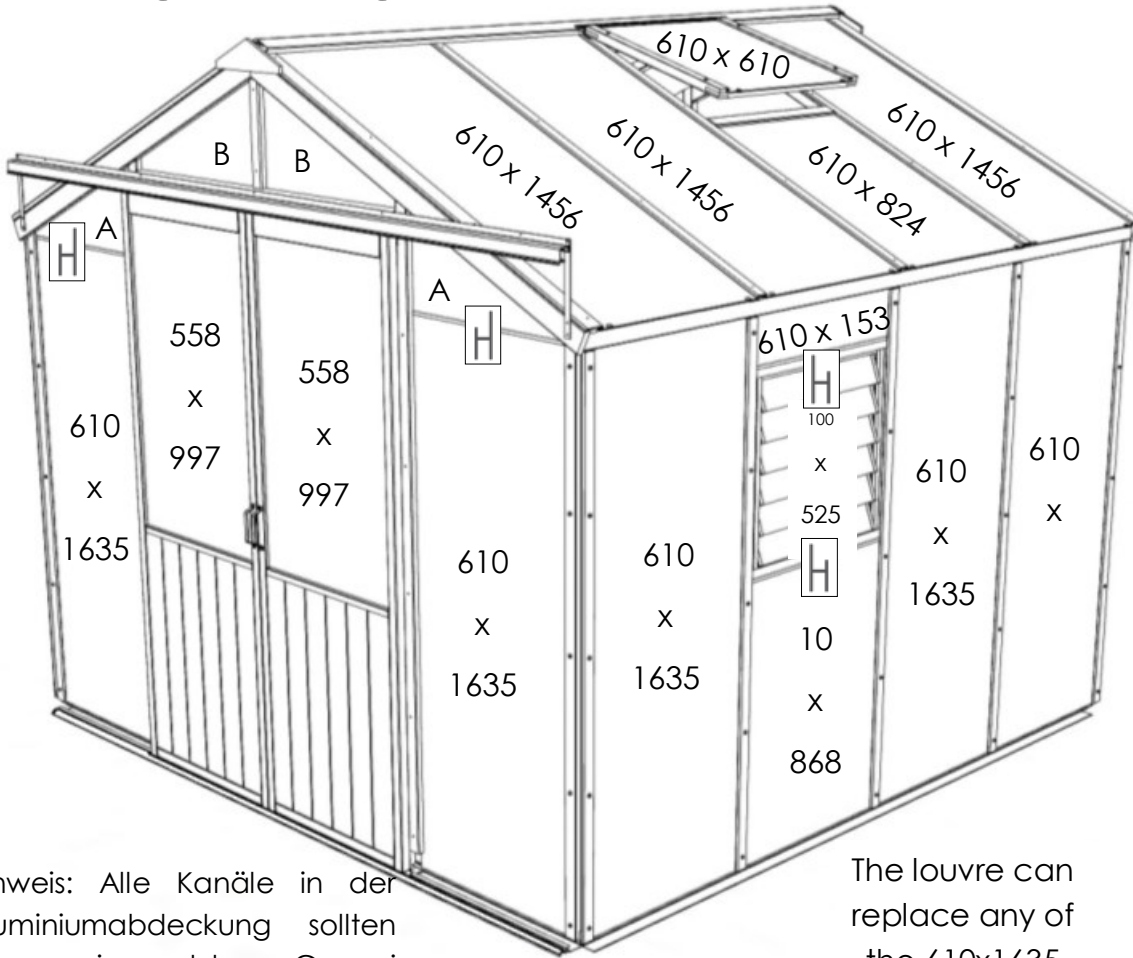

Achten Sie darauf, dass der kurze Flansch an der Außenseite stets nach oben zeigt.

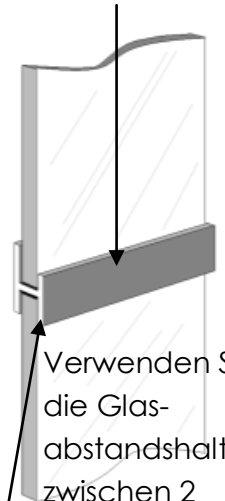

Verwenden Sie die Glasabstandshalter zwischen 2 Glasscheiben sowie über und unter dem Lamellenfenster.

Hinweis: Alle Kanäle in der Aluminiumabdeckung sollten einen eingesetzten Gummi haben, auch wenn er auf das Holz geht.

The louvre can replace any of the 610x1635 panes

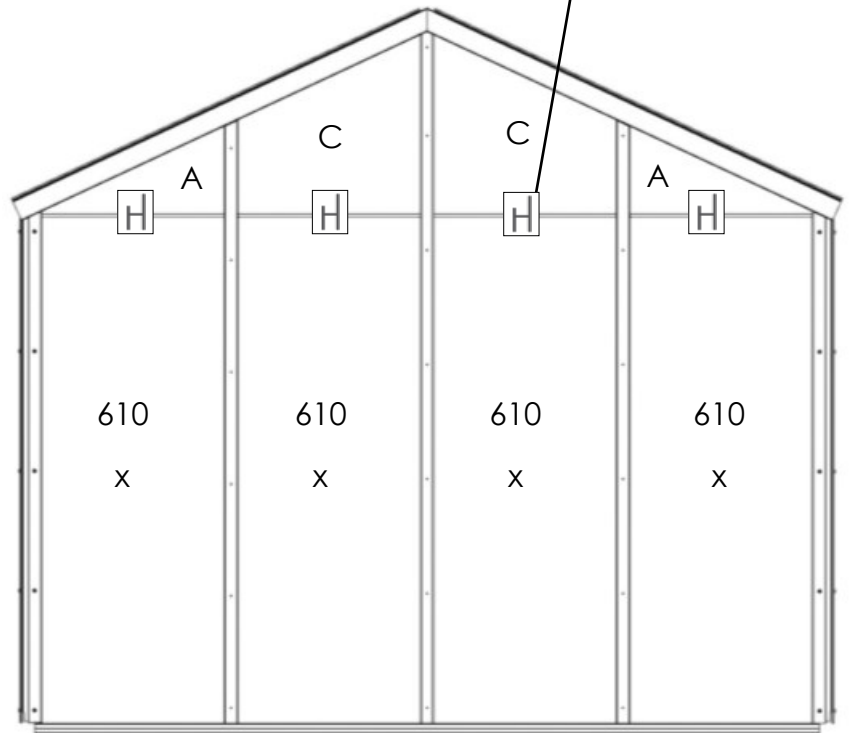
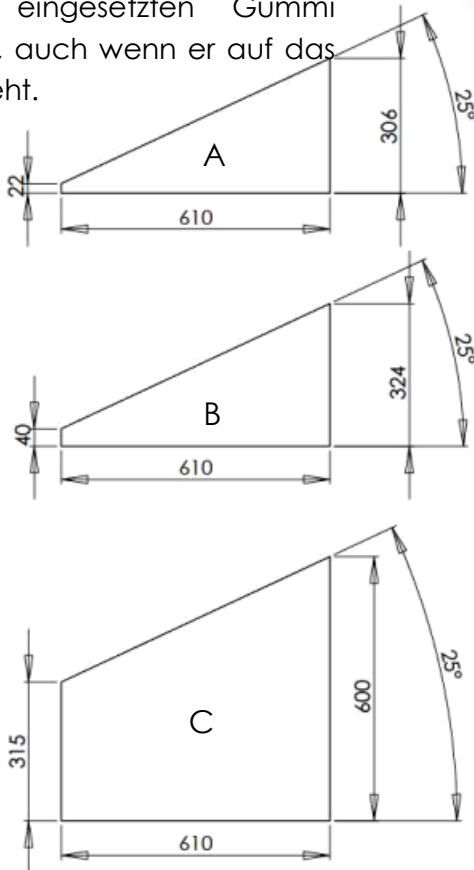

Hintenseite

Verglasung

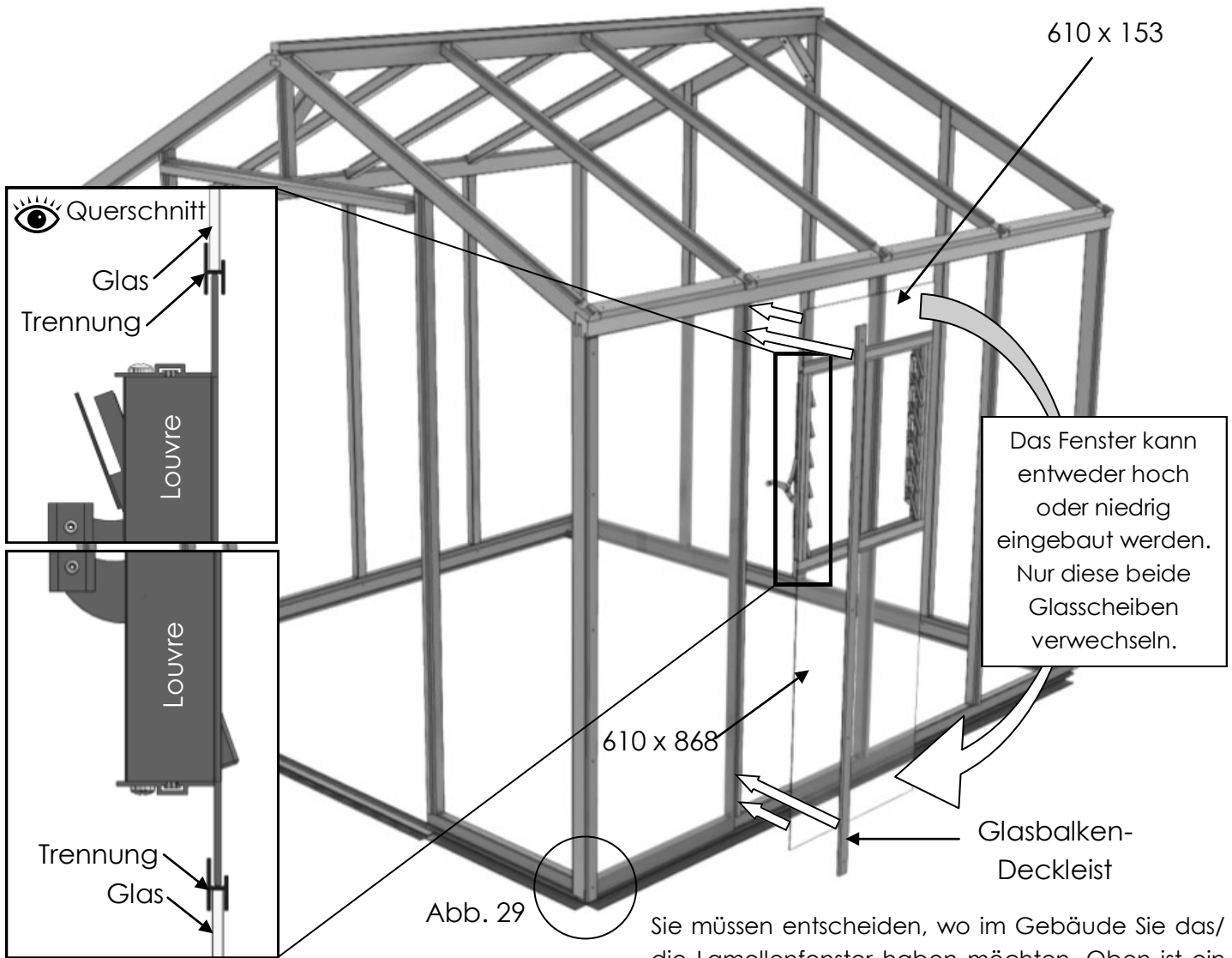

Das Fenster kann entweder hoch oder niedrig eingebaut werden. Nur diese beide Glasscheiben verwechseln.

Abb. 29

Sie müssen entscheiden, wo im Gebäude Sie das/ die Lamellenfenster haben möchten. Oben ist ein Beispiel dafür, wie es möglicherweise angebracht werden kann. Das Lamellenfenster kann jede der 610 x 1635 Scheiben ersetzen, aber stellen Sie sicher, dass der Griff funktioniert und dass es an der gewählten Stelle zu keiner Beeinträchtigung durch das Glas kommt. Achten Sie darauf, dass Sie es richtig herum montieren (wenn man innen steht, ist der Griff immer auf der rechten Seite). Befestigen Sie nach Erreichen der korrekten Position das nächste Stück der Abdeckung. Auf diese Weise wurde die vorherige Scheibe vollständig gesichert, und die jetzige Scheibe wurde partiell gesichert.

Fahren Sie mit dem Arbeiten um das Gebäude herum in der gleichen Richtung fort und montieren Sie die Lamellenfenster bei Bedarf. Wenn Sie Rechtshänder sind, ist es am einfachsten, von links nach rechts zu arbeiten und umgekehrt!



Abbildung 29

Verglasung

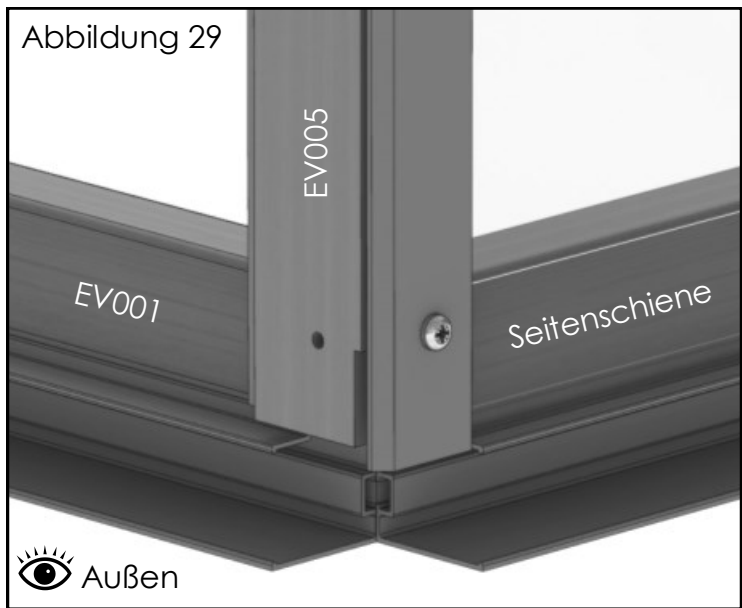
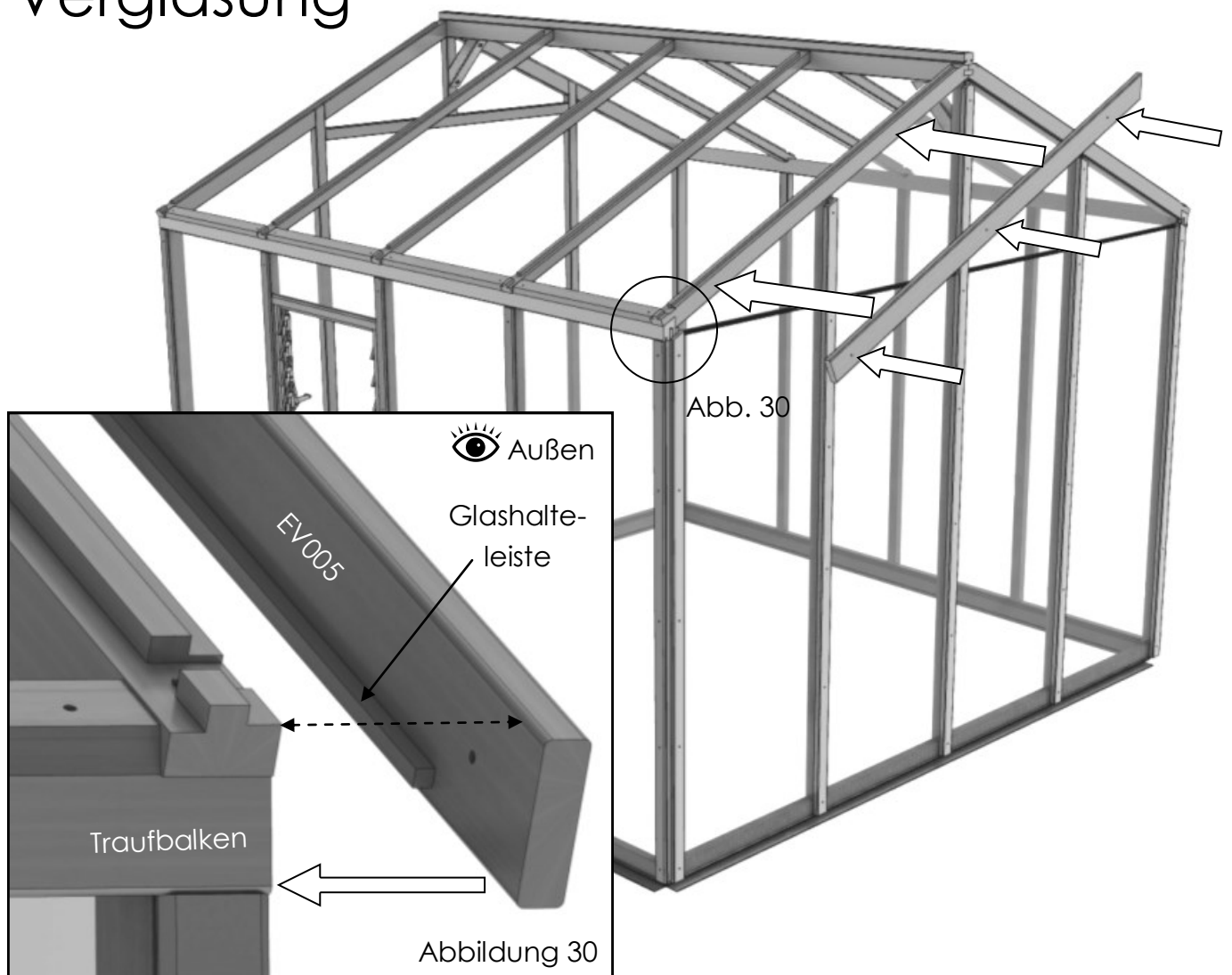

Montieren Sie das hintere Glas auf die gleiche Weise wie das Seitenglas; der einzige Unterschied liegt darin, dass Sie die Scheiben unter Verwendung der Glasabstandshalter stapeln müssen. Vergewissern Sie sich, dass Sie das gesamte Glas zur Hand haben, wenn Sie diesen Abschnitt verglasen. Es empfiehlt sich zudem, ein zusätzliches Paar Hände zu haben, um das Glas an der richtigen Stelle halten, während Sie den nächsten Glasabschnitt ausrichten. Halten Sie die Glasabdeckung stets auf gleicher Höhe zum Aluminiumfundament und waagrecht zur Unterseite des Glases.

Sobald die vertikale Abdeckung aufgesetzt ist, können Sie die Abdeckleisten der Dachecken montieren. Da diese bereits Glasleisten zur Sicherung der geformten Scheiben entlang der unteren Kante haben, gibt es eine rechtsseitige und eine linksseitige Abdeckleiste; achten Sie also darauf, dass Sie die richtige haben (siehe Seite 28 für eine Anleitung).

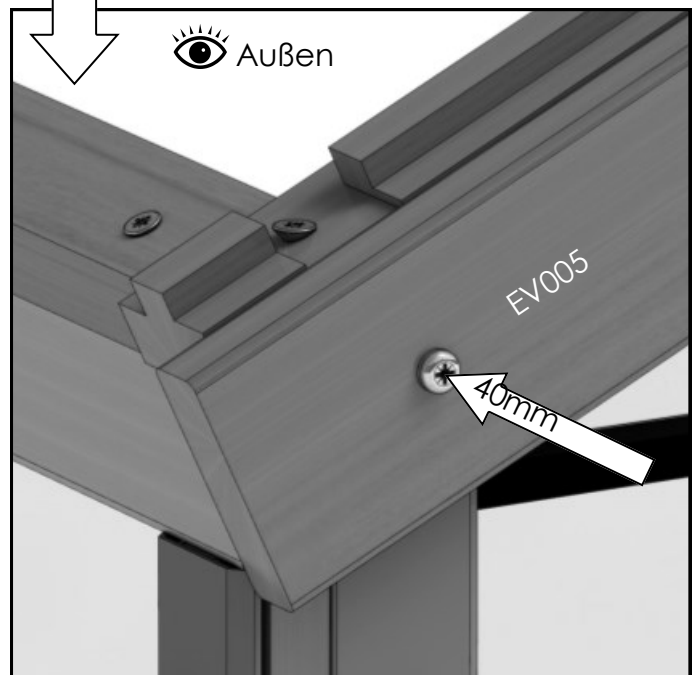

Verglasung

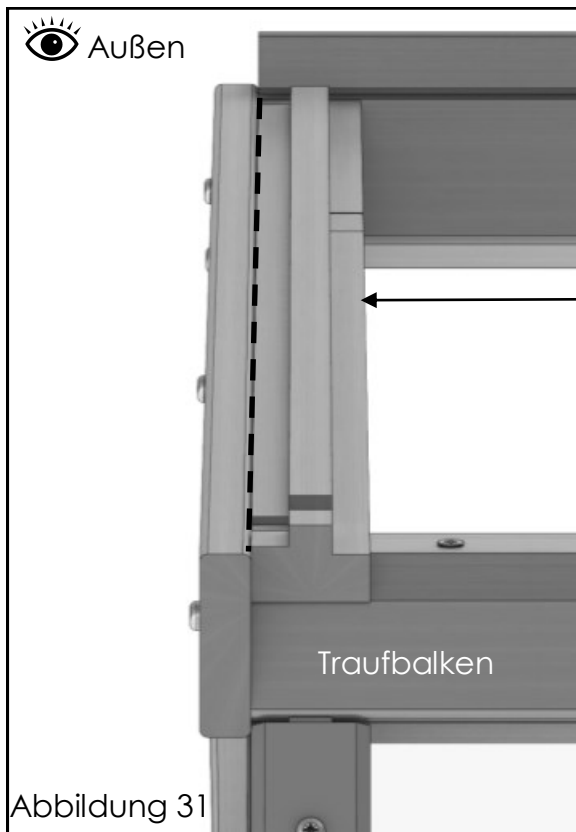

Verglasen Sie die restlichen Seitenteile wie vorher. Wenn Sie das Vorderende erreicht haben, verglasen Sie es so wie das hintere Ende.

Nachdem alle Abdeckleisten der Dachecken installiert worden sind, führen Sie eine Silikonraupe auf dem gesamten Verbindungsstück nach unten an den Dacheckbalken entlang (Abb. 31).

Als nächstes müssen Sie den Standort der Dachentlüfter bestimmen. Diese können **NICHT** nebeneinander eingebaut werden. Beginnen Sie, sobald Sie sich entschieden haben, mit der Installation des Glases unterhalb der Entlüftung.

Verwenden Sie pro Scheibe 2 Glashalter (es ist am besten, diese über den Schraubköpfen in den Traufabstandshaltern zu fixieren), siehe Abb. 32.

Verglasung

Es gibt in der Anschlagleiste 2 Nuten; diejenige, die der Kante am nächsten ist, sollte für die Aluminiumabdeckung verwendet werden, und diejenige, die der Mitte näher ist, sollte für die Zedernabdeckung verwendet werden.



Abb. 33



Positionieren Sie dann die Anschlagleiste (EV0129) auf dieser Glasscheibe. Diese sollte mit einer 50-mm-Schraube durch den Falz auf der Sprosse fixiert werden (denken Sie daran, zunächst vorzubohren); versenken Sie den Kopf leicht in das Holz, sodass dieser durch die Abdeckung verdeckt wird. Um die beste Befestigung zu erreichen, muss die Schraube in einem leichten Winkel eintreten (Abb. 33)

Verglasung

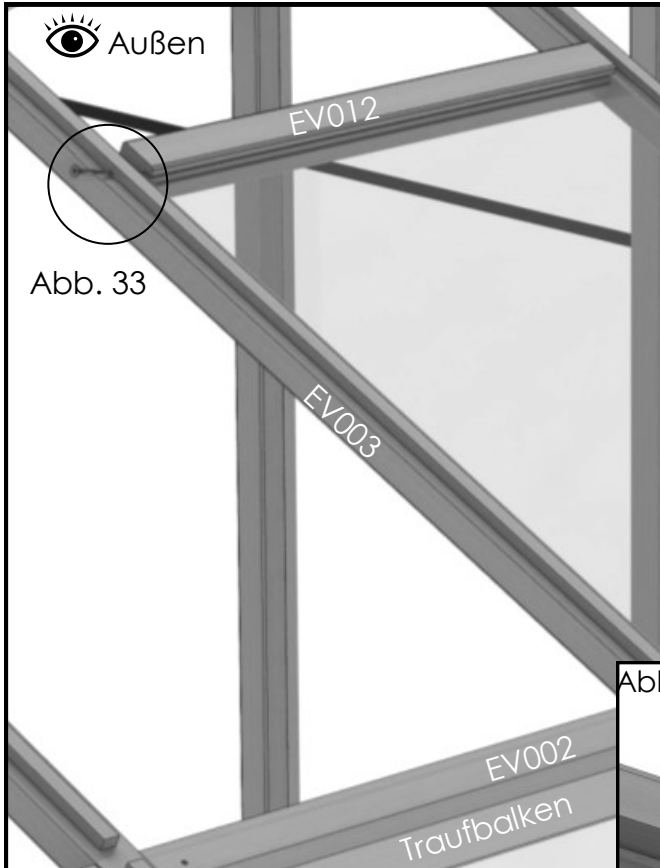
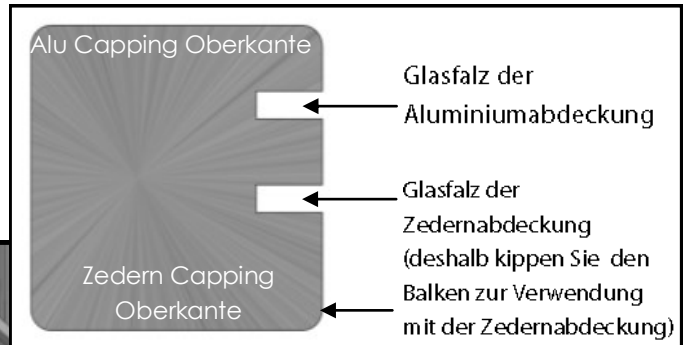
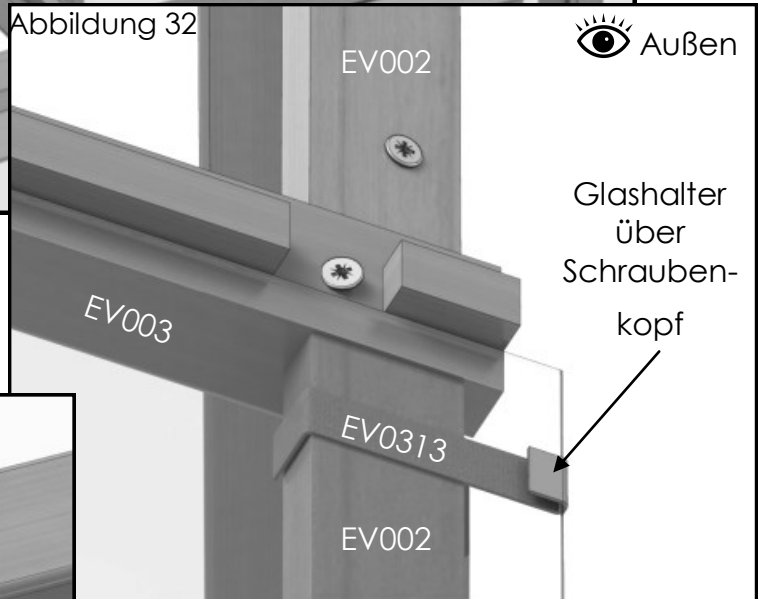
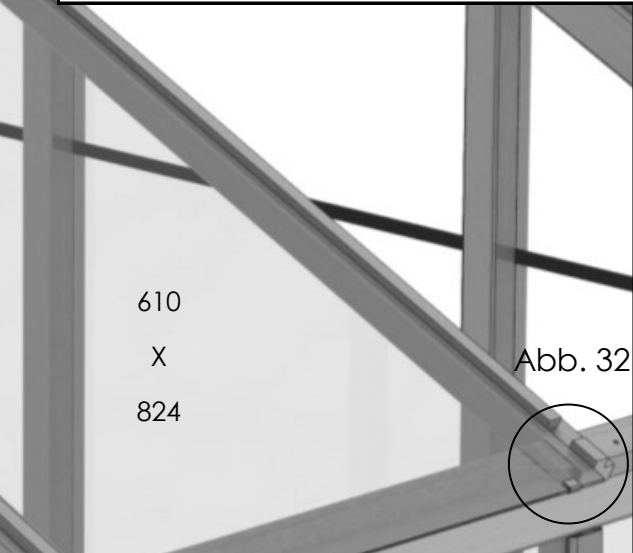
Installieren Sie die Firstabdeckkappe vor der Verglasung. Befolgen Sie eine der unten beschriebenen Optionen.

Standard: Zedern Firstplatte

Abb. 34



Abbildung 34

40mm

Außen

Fixieren Sie für die Zedernabdeckung eine Seite und führen Sie dann eine Silikonraupe die volle Länge der Abdeckung, dort, wo das nächste Stück angrenzt, entlang. Befestigen Sie das zweite Stück fest gegen das erste. Verwenden Sie für diese Abdeckung 40-mm-Schrauben.

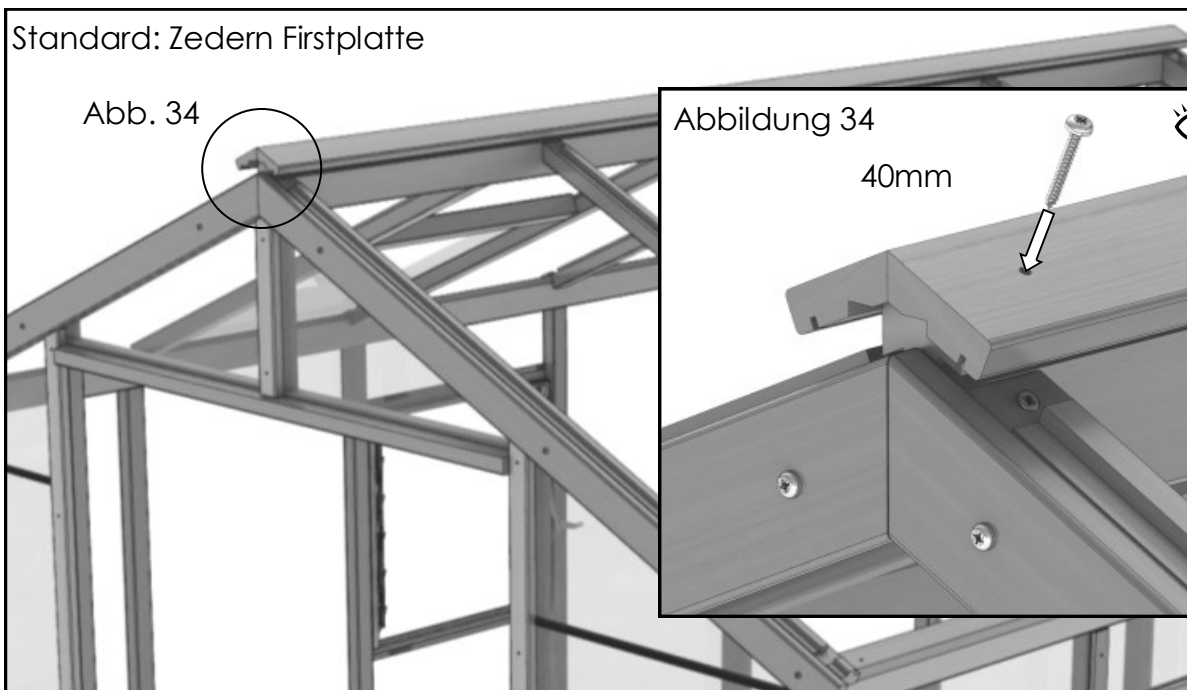
Option: Alu Deckleisten — Firstplatte

Abb. 35



Abbildung 35

25mm Schraube

Außen

Legen Sie die Aluminiumabdeckung einfach auf den First und fixieren Sie sie mit den 25-mm-Schrauben.

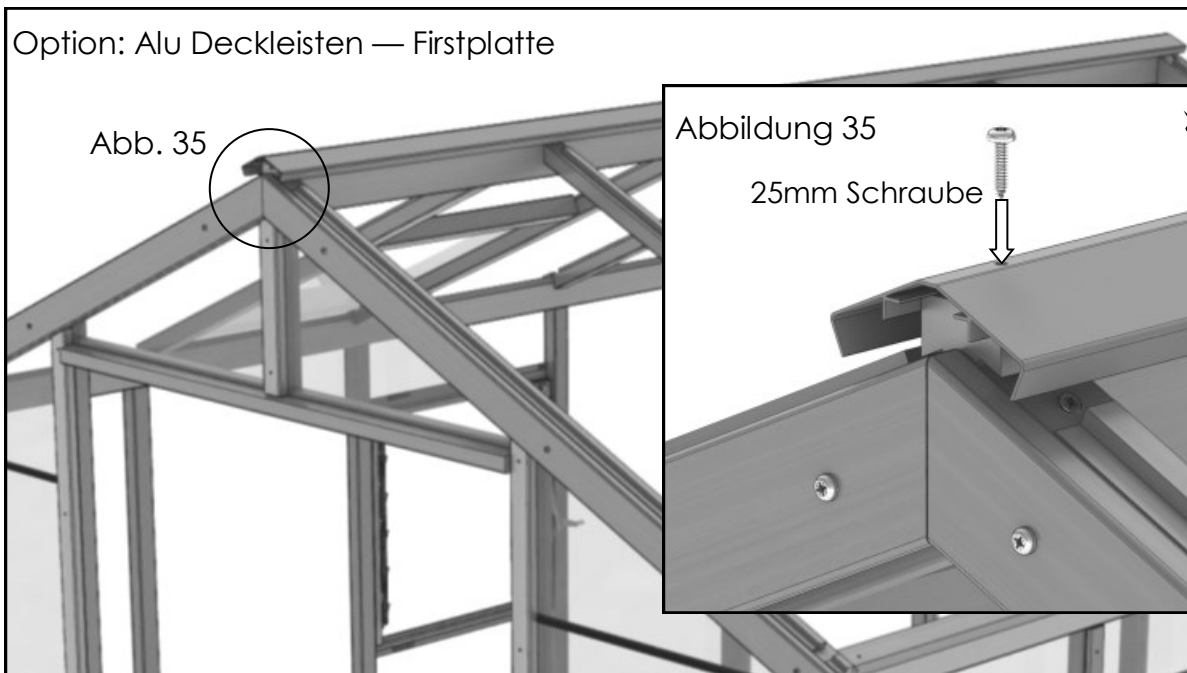
Verglasung

Schließen Sie jetzt die Verglasung ab, indem Sie die Dachscheiben montieren. Schieben Sie diese entlang der Sprossen ganz nach oben und achten Sie darauf, dass sie in der Kerbe am First eingeklemmt sind.

Stecken Sie 2 Glasleisten auf (Abb. 30) und senken Sie die Scheibe nach unten auf die Traufbalken. Dies wird sich jetzt selbst unterstützen, während Sie die Abdeckung fixieren. Die Abdeckung für die Dachecken ist breiter als üblich, um die Verbindung zwischen der Abdeckleiste und Dachecksprosse zu verdecken. Die Abdeckung sollte zudem bündig mit der Unterkante des Glases an den Dachtraufen sein.

Wichtig: Vor der Befestigung der Abdeckung am unteren Rand der Dachsprosse sollten Sie die Fenstersprosse vorbohren.

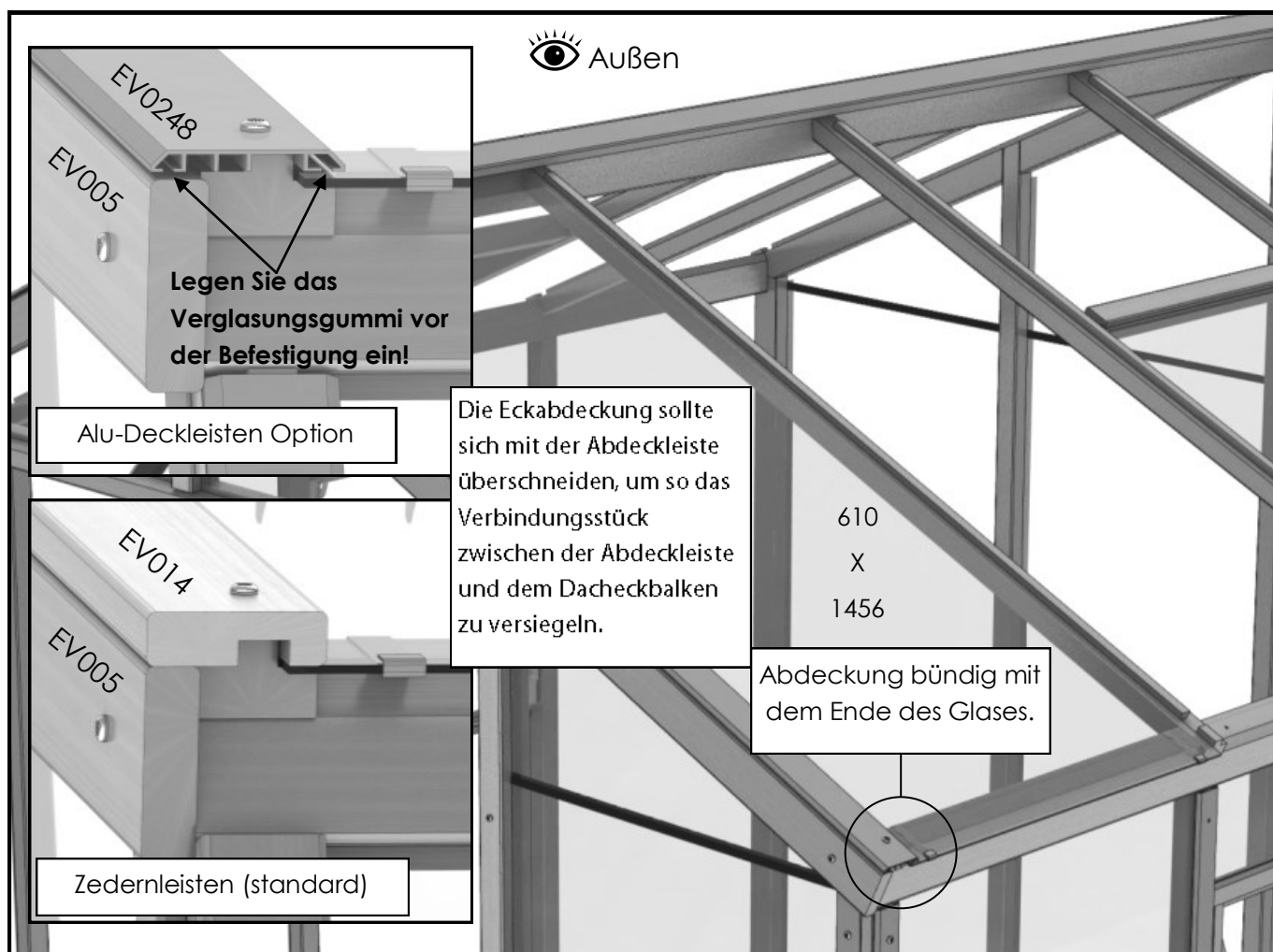
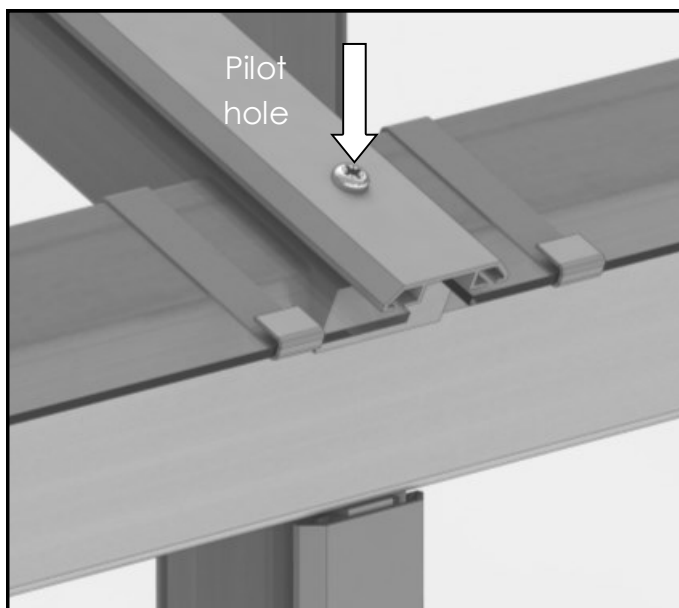

Wichtig! Verwenden Sie dort, wo eine Entlüftung verwendet wird, Senkkopfschrauben, damit der Schraubenkopf nicht ein korrektes Schließen der Entlüftung verhindert.

Wenn Sie es nicht bereits getan haben, können Sie jetzt das Glas der Lamellenfenster an den Seiten installieren.

Montage der Türen

Vor dem Einbau der Tür müssen Sie den Türlauf montieren. Beginnen Sie, indem Sie die Türräder an der oberen Türhalterung montieren (Abb. 36). Anschließend montieren Sie die Halterung an der Oberseite der Tür mit den 25-mm-Senkschrauben.

Befestigen Sie nun den Griff der Tür mit den 25-mm-Rundkopfschrauben (Abb. 37).

Schieben Sie den Türgleiter auf den Türführungshalter und befestigen Sie ihn dann unten an der Tür. Halten Sie den unteren Abschnitt der Führung auf einer Linie mit der Innenkante der Tür (Abb. 38).



Abb. 36



Abb. 37



Abb. 38

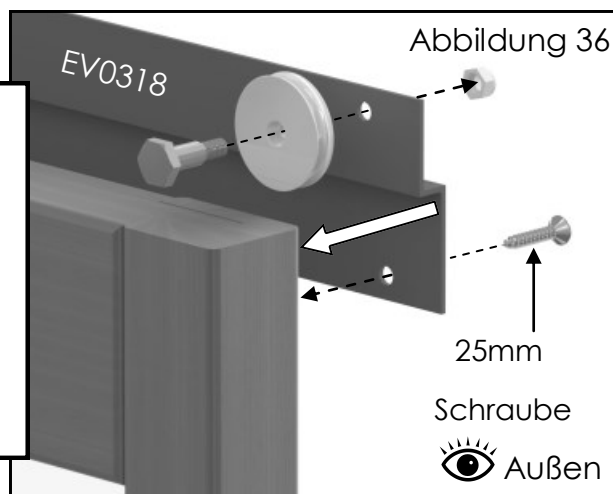
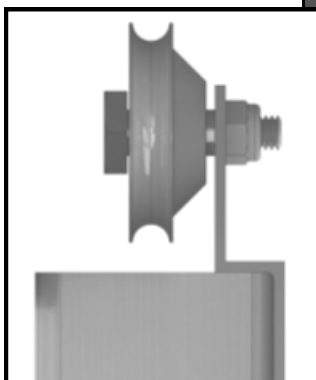

Montage der Türen

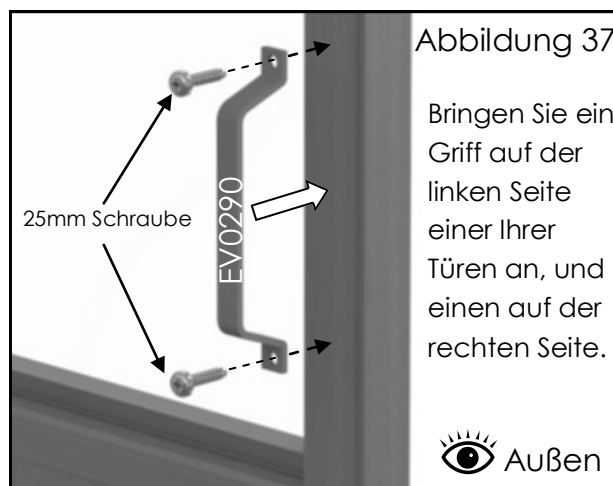
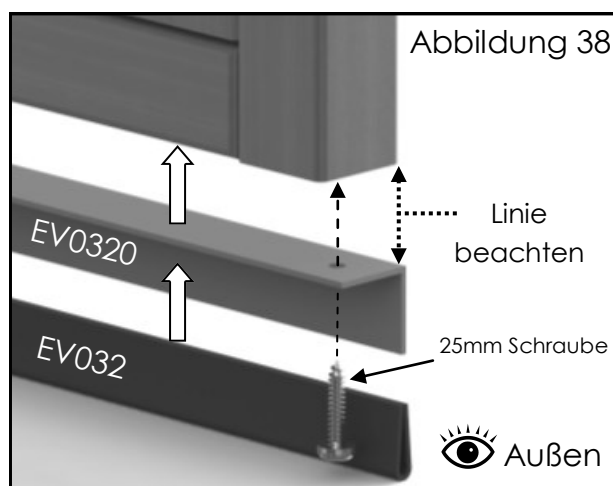
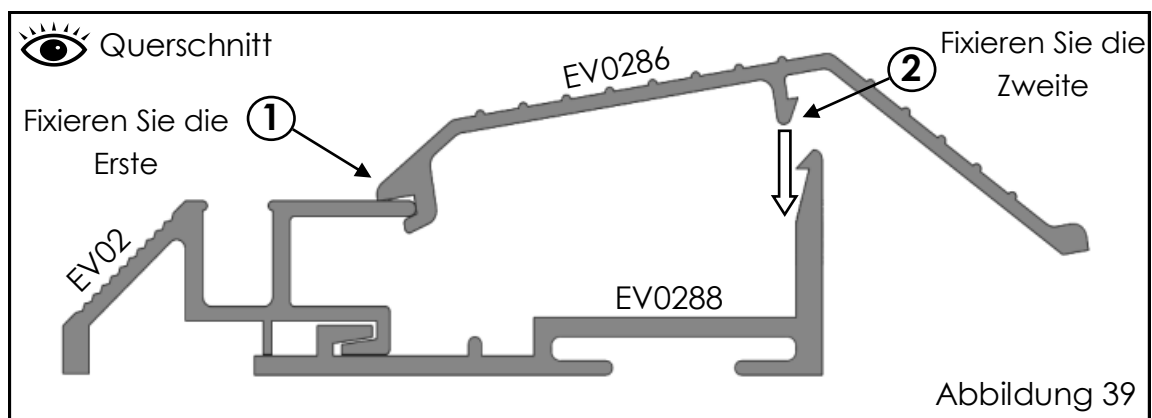

Als nächstes montieren Sie die untere Türführung (EV0284M) an dem in Abbildung 39 gezeigten Türrahmen (EV0288M). Stellen Sie sicher, dass die Kanäle frei von Abrieb sind und dass dies richtig fixiert wird; Sie werden den nächsten Schritt eventuell schwierig finden, wenn dies nicht der Fall ist.

Setzen Sie nun den Schwellenabschnitt (EV0286M) in die Mitte des Türrahmens. Fixieren Sie die untere Kante der Schwelle auf dem oberen Rand des Türlaufs (Punkt 1) und forcieren Sie die Schwelle nach unten, bis sie einrastet (Punkt 2). Sie finden es möglicherweise einfacher, wenn Sie darauf stehen und entlanglaufen; wenn Sie über einen Gummihammer verfügen, ist dieser auch ein gutes Werkzeug für den Job.



Abb. 39

Montage der Türen

Sie können jetzt die obere Türschiene an Ihrem Gebäude befestigen. Das rechte Ende der Türschiene sollte sich ungefähr auf einer Linie mit der äußeren Kante der unteren Sprosse befinden (rot markiert). Schieben Sie die linke Tür mit einem Helfer von links auf die Schiene und achten Sie dabei darauf, dass die Türräder wie in Abbildung 41, Punkt 6, gezeigt in der Türschiene positioniert sind. Gleichzeitig müssen Sie die Türführung am Türlauf fixieren (Punkt 7).

Bauen Sie den Türlauf unten auf, indem Sie die Tür hochhalten – so, dass sie sich im Türlauf befindet (Abb. 41, Punkt 7) – und fixieren Sie die Schiene mit der ersten 25-mm-Schraube am Punkt 1 (Abb. 41). Die Oberkante der Türschiene sollte sich nahe der Oberkante des Türkopfs befinden (NICHT darüber, da dies zur Ansammlung von Wasser führen kann).

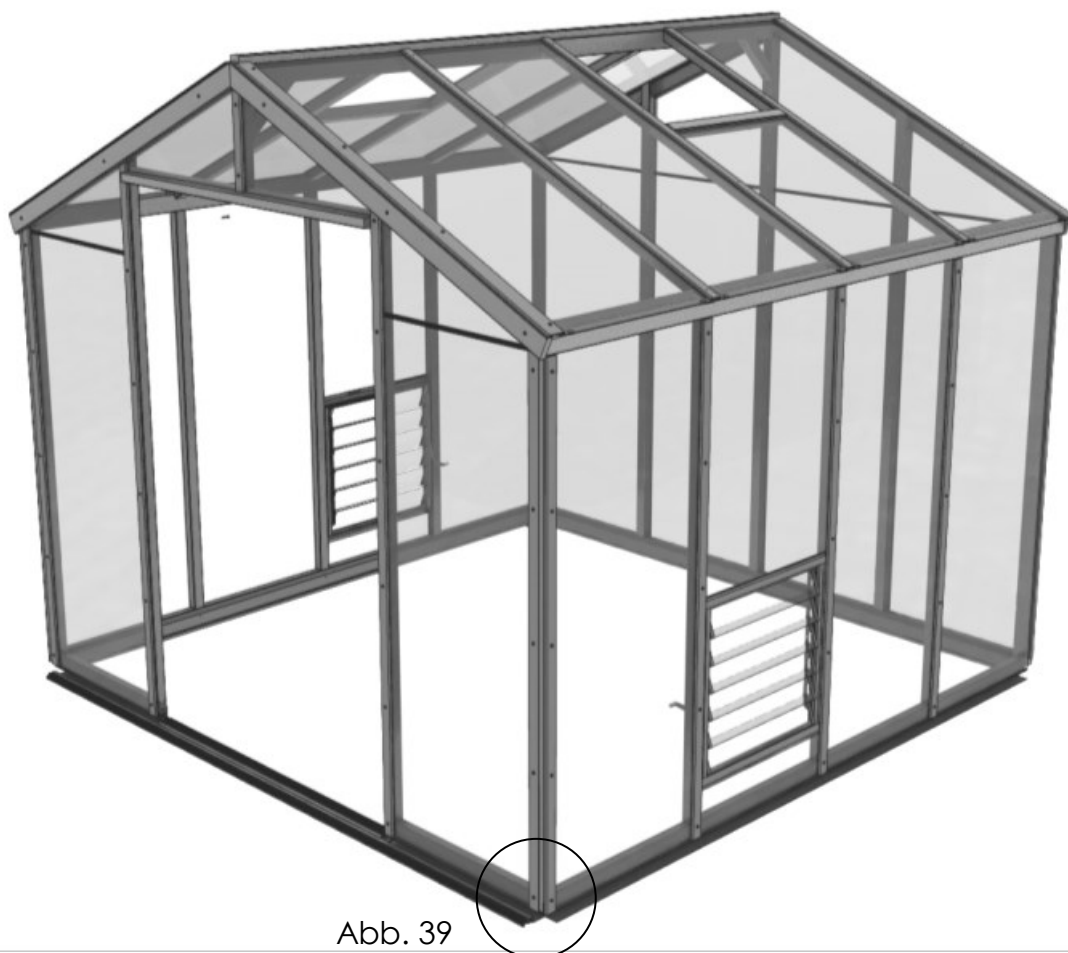
Schieben Sie als nächstes die rechte Tür auf die Schiene; justieren Sie wiederum die Position der Schiene, bis Sie mit ihrer Lage zufrieden sind, und fixieren Sie dann mit einer 25-mm-Schraube an Punkt 2.

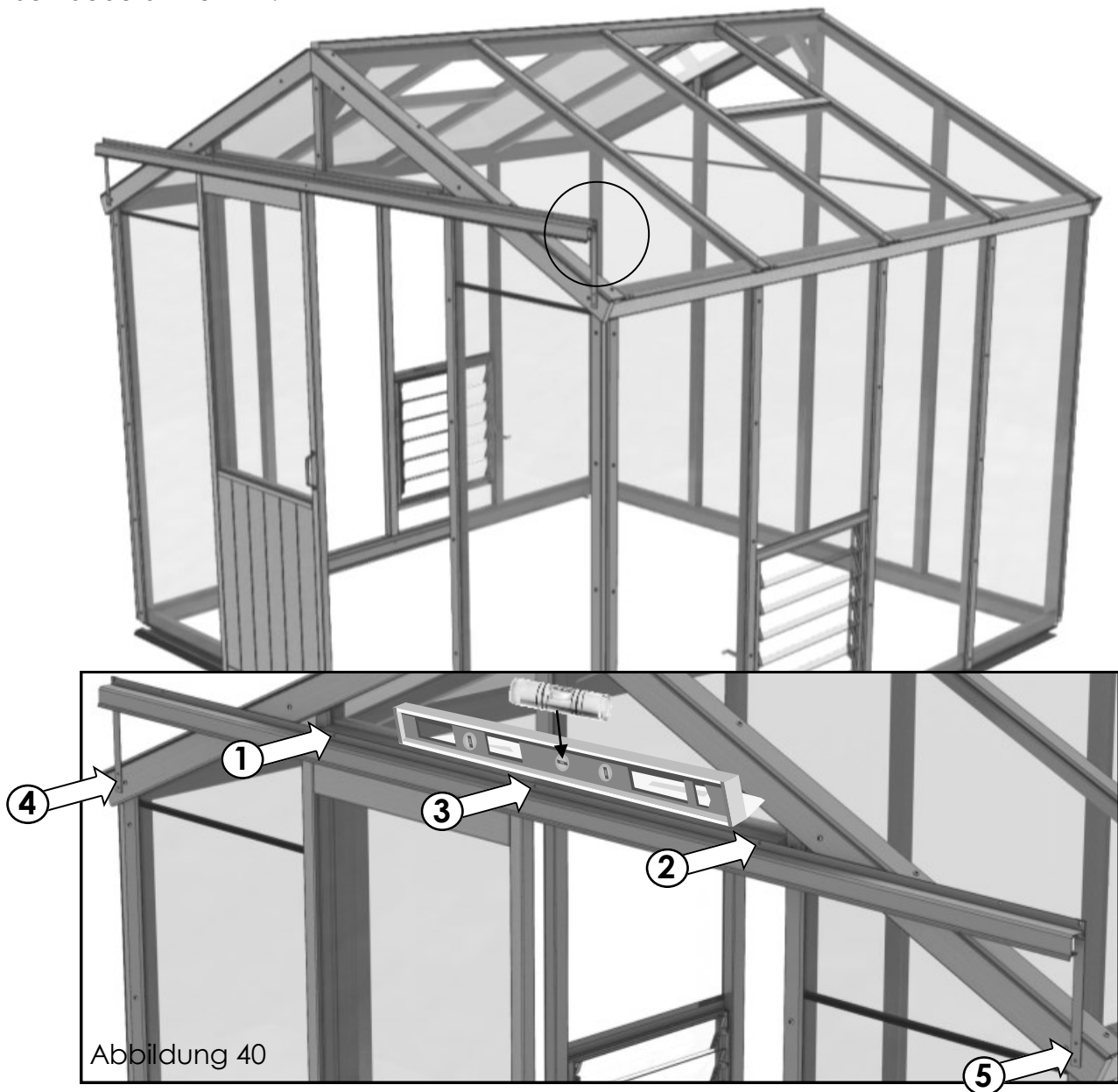

Montage der Türen

Abbildung 41

Section

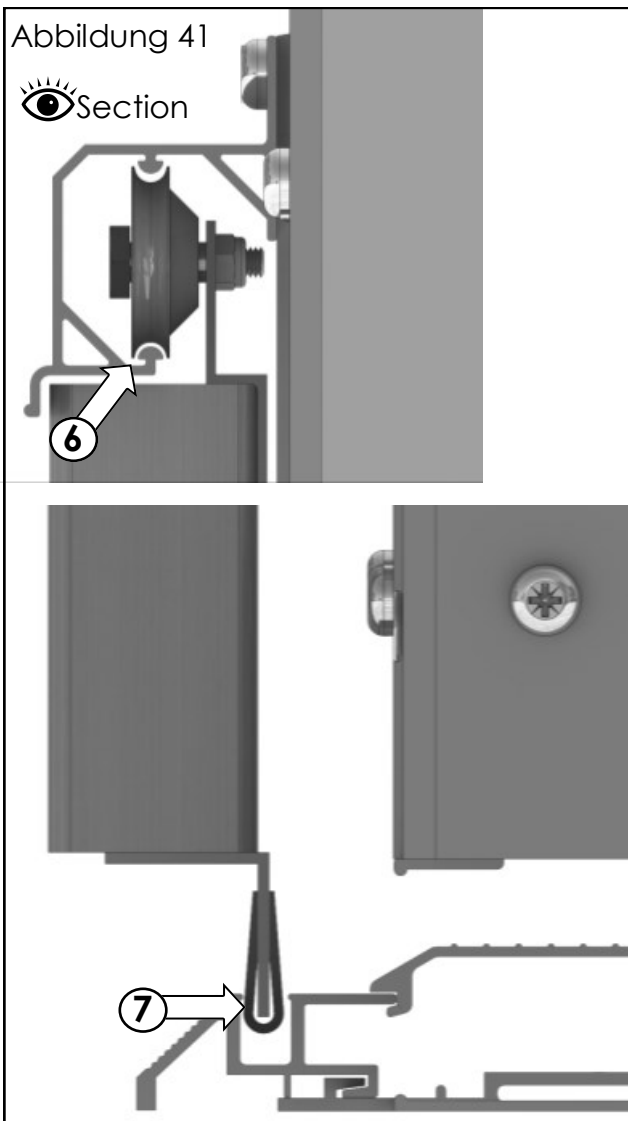

Sie werden möglicherweise feststellen, dass die Höhe der Tür leicht eingestellt werden muss. Tun Sie dies, indem Sie die zuerst von Ihnen installierten Schrauben entfernen, die Schiene leicht neu positionieren und dann wieder fixieren. Wenn Sie mit der Position der Schiene zufrieden sind und die Tür sich frei bewegen lässt, fixieren Sie die mittlere Schraube am Punkt 3 der Schiene.

Befestigen Sie schließlich die vertikalen Stützen an jedem Ende mit einer 10-mm-Schraube und -Mutter (Abb. 42). Verwenden Sie eine Wasserwaage an der Oberseite der Türschiene und fixieren Sie mit zwei 25-mm-Schrauben durch die Unterseite der vertikalen Stütze (Punkt 4 und 5).

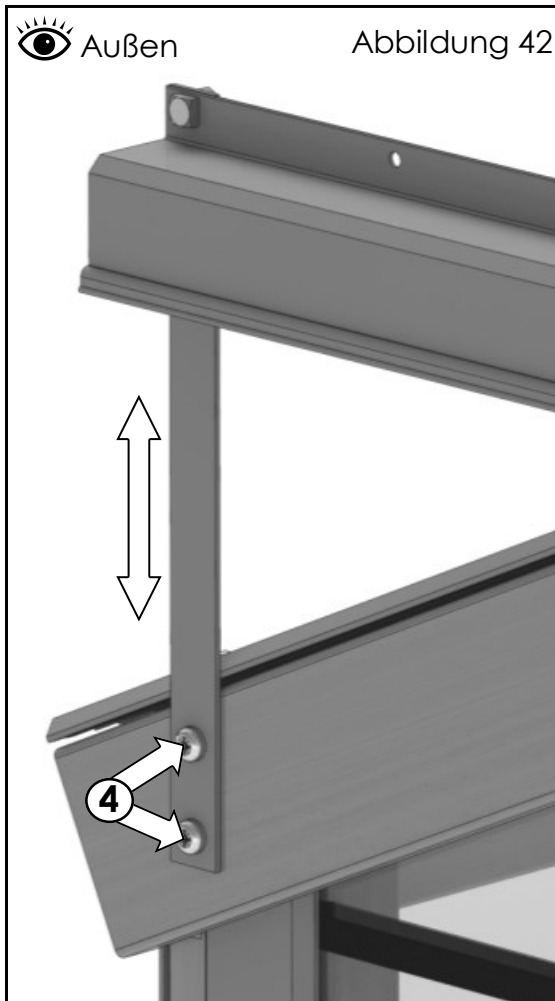

Montage der Türen

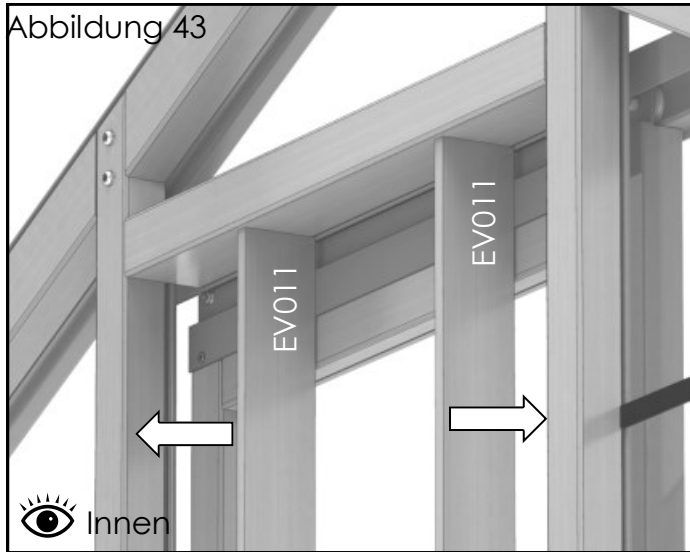

Sie können die Türrahmenseiten installieren, wenn Sie auf der Innenseite des Gewächshauses stehen und die Tür geschlossen ist. (Abb. 43). Befestigen Sie diese mit vier 40-mm-Schrauben pro Seite. Diese sollten möglichst nahe an der Tür befestigt sein und dennoch eine freie Bewegung der Tür ermöglichen.

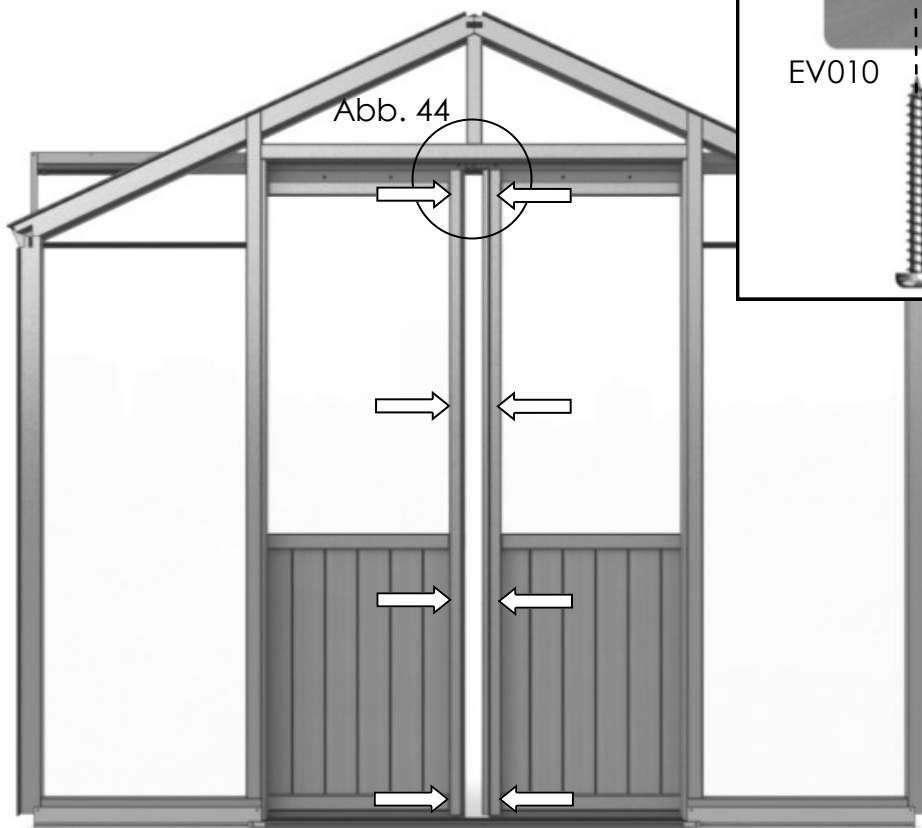
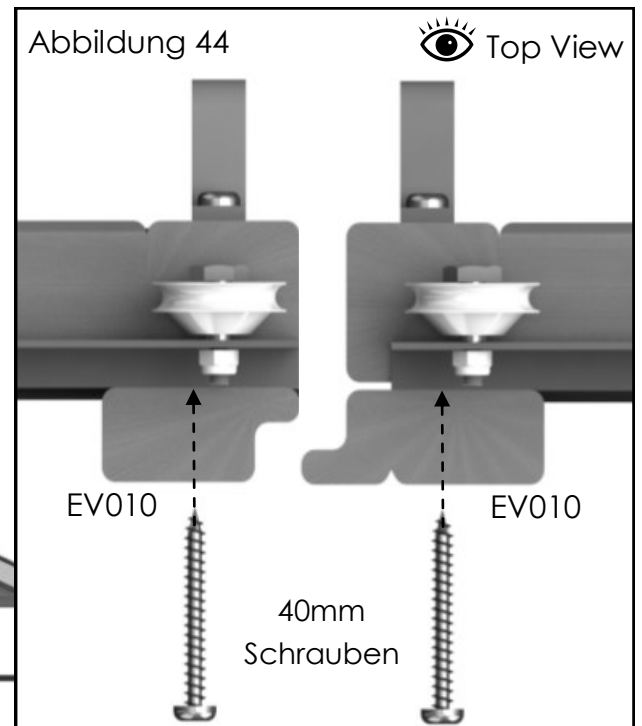

Sie können jetzt die Falzstreifen an der Innenseite der Tür befestigen. Bohren Sie zunächst Löcher in die Streifen vor.

Es ist am besten, dies vom Gewächshaus entfernt zu tun. Einfach die zwei Streifen zusammendrücken, damit Sie die Löcher an den gleichen Positionen setzen. Bohren Sie 4 Löcher in gleichmäßigen Abständen und fixieren Sie diese dann mit 40-mm-Schrauben. Sobald die Streifen richtig positioniert sind, können Sie die Türgriffe innen anbringen; richten Sie sie einfach mit den Griffen an der Türaußenseite aus.

Montage der Dachfenster

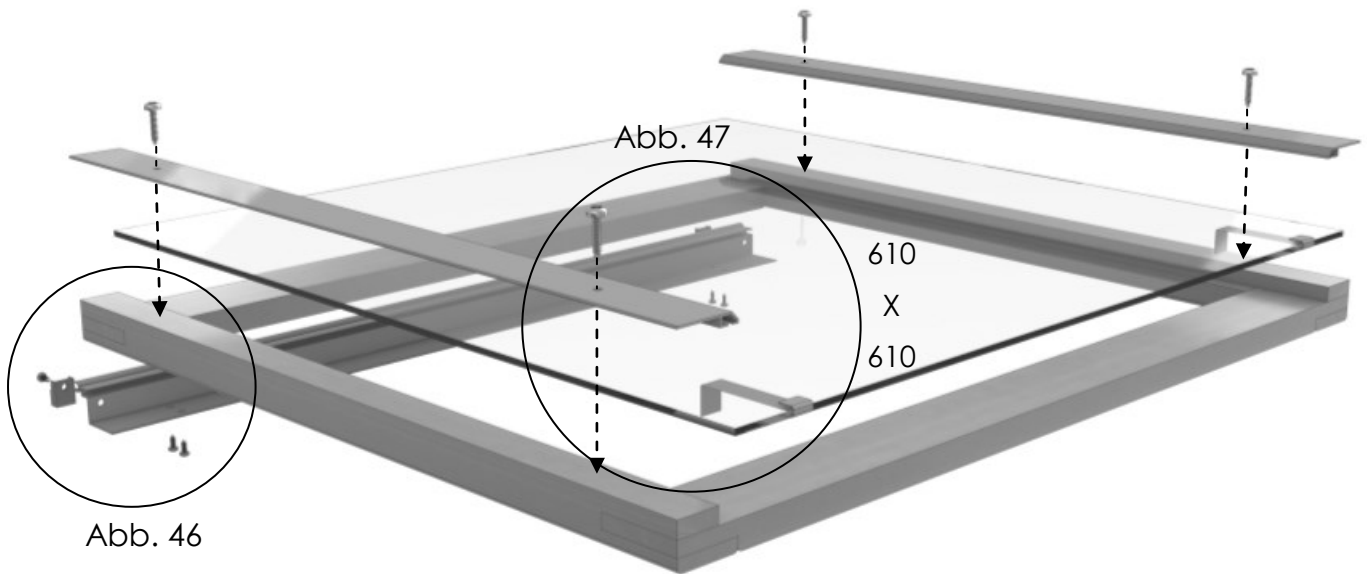

Nehmen Sie den fertig montierten Entlüftungrahmen und befestigen Sie das Scharnier mit den 19-mm-Schrauben an einem Ende durch die 4 vorgebohrten Löcher (Abb. 46). Befestigen Sie dann den Plastikeinfüllstutzen (EV0323) mit einer 19-mm-Schraube; um ein Aufspleißen zu verhindern, ist es **wichtig**, dass Sie vor der Befestigung des Einfüllstutzen ein Loch vorbohren.

Nehmen Sie nun eine 610 mm x 610 mm Glasscheibe und platzieren Sie diese in das Scharnier. Stecken Sie die Glasleisten auf den freien Rand, bevor Sie die Scheibe vollständig herablassen.

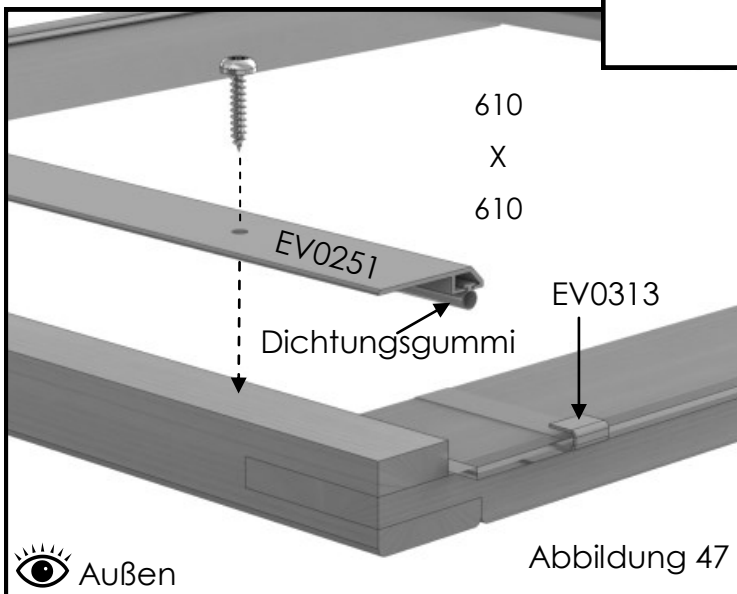
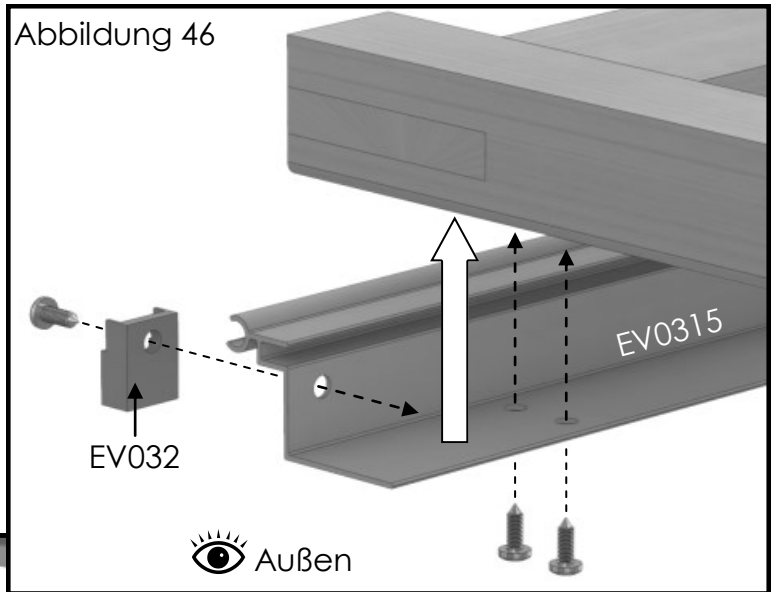

Sie können das Glas, wenn es richtig positioniert ist, mit der Abdeckung (entweder aus Zeder oder Aluminium) und den 25-mm-Schrauben fixieren (Abb. 47).

Vergessen Sie nicht, dass Sie, wenn Sie das Abdeckungssystem aus Aluminium verwenden, vor dem Fixieren die Gummidichtung einsetzen müssen.

(Zedern Deckleist Teilenummer: EV0151)

Montage der Dachfenster (Nur Alu-Deckleist Option)

Wenn Sie sich für die Aluminiumabdeckungen entschieden haben, wurden Ihnen Füllstreifen für die Dachentlüftung mitgeliefert (EV0322M).

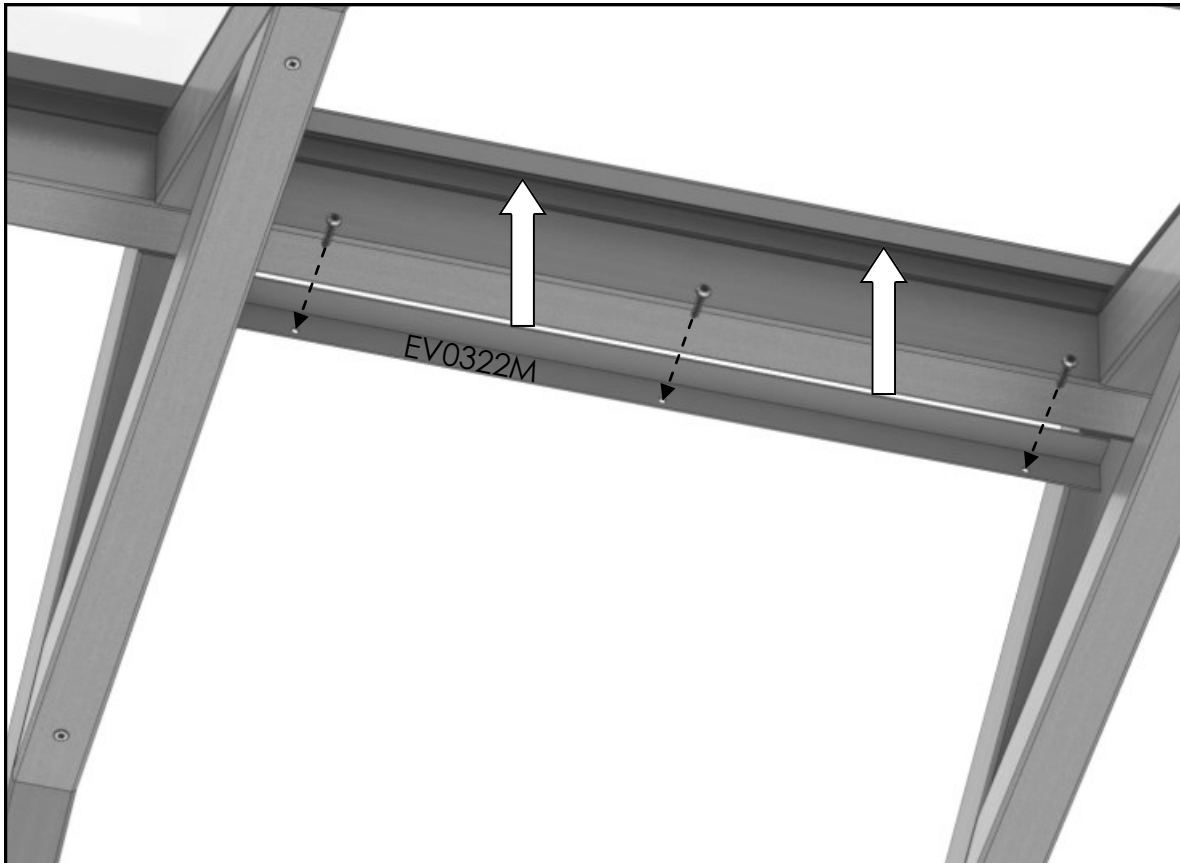

Befestigen Sie diese unter den Aluminium-Firstkappen mit drei 25-mm-Schrauben.

Tragen Sie, wenn alles richtig positioniert ist, an beiden Enden Silikon auf, um jedwede Lücken zu versiegeln.

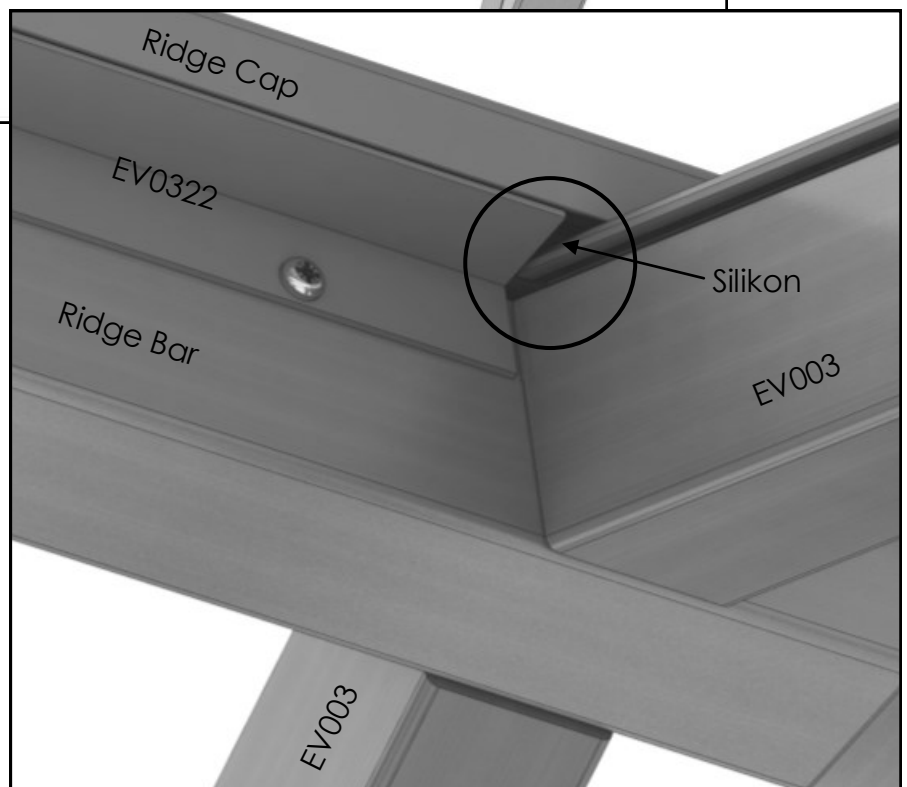

Montage der Dachfenster

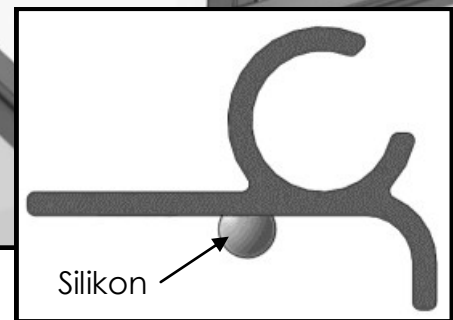
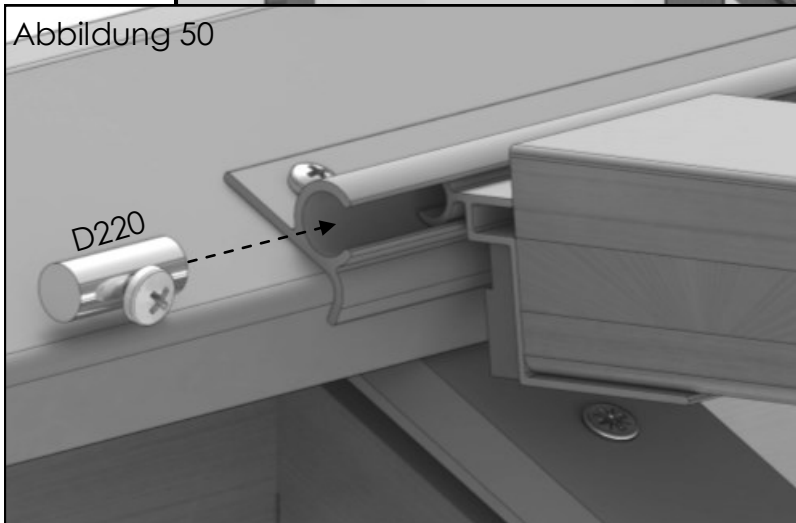
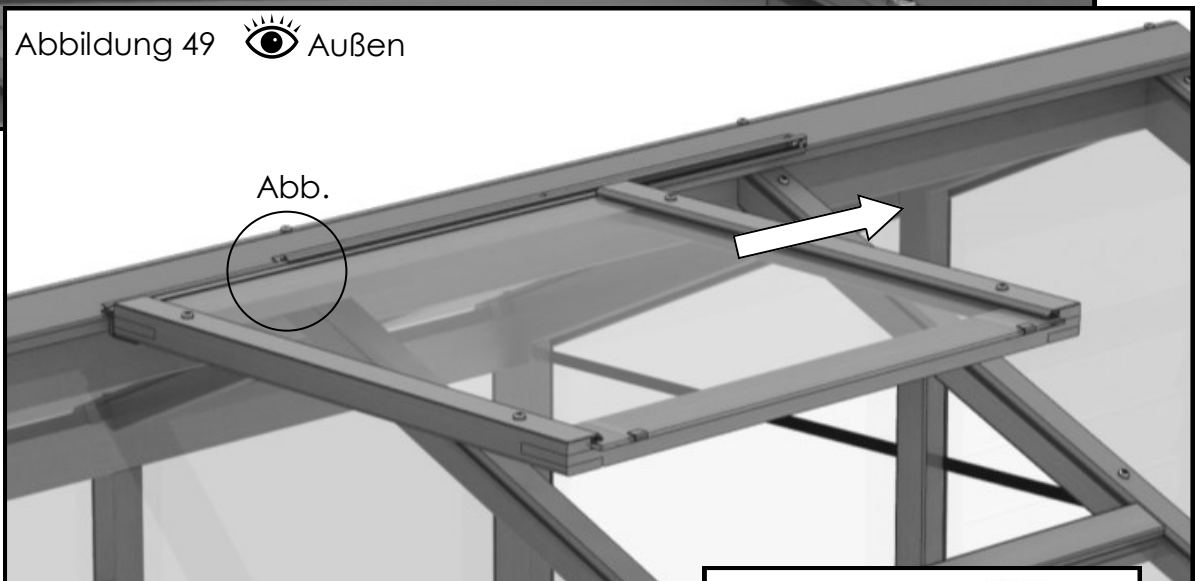
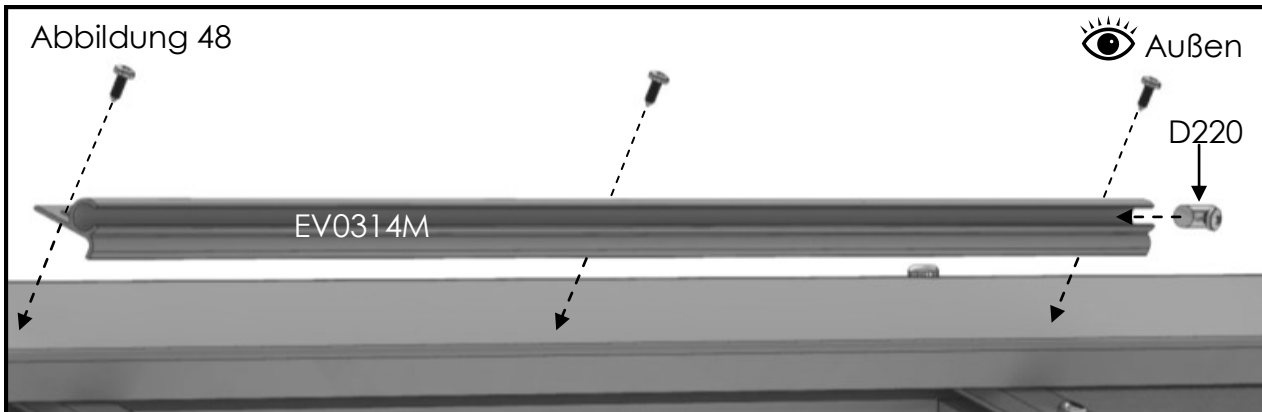

Sobald Sie die Dachentlüftungen montiert haben, können Sie sie an Ihrem Gebäude installieren. Bereiten Sie das Firstscharnier (EV0314M) vor, indem Sie eine Silikonraupe an der hinteren Kante entlangführen.

Positionieren Sie dies dann mit gleichen Abständen über die Dachöffnung. Verwenden Sie die 13-mm-Blechschraben (gewindefurchenden Schrauben), wenn Sie die Aluminiumabdeckung haben; wenn Sie die Zedernabdeckung haben, verwenden Sie einfach die standardmäßigen 19-mm-Schrauben. Befestigen Sie einen der Entlüftungstopper (D220) an einem Ende des Kanals des Firstscharniers.

Schieben Sie als nächstes die Dachentlüftung entlang des Kanals des Firstscharniers und fixieren Sie mit einem weiteren Stopper (Abb. 49 und 50). Sie können die Entlüftung nun herablassen, bis sie auf den Dachbalken ruht.

Montage der Dachfenster

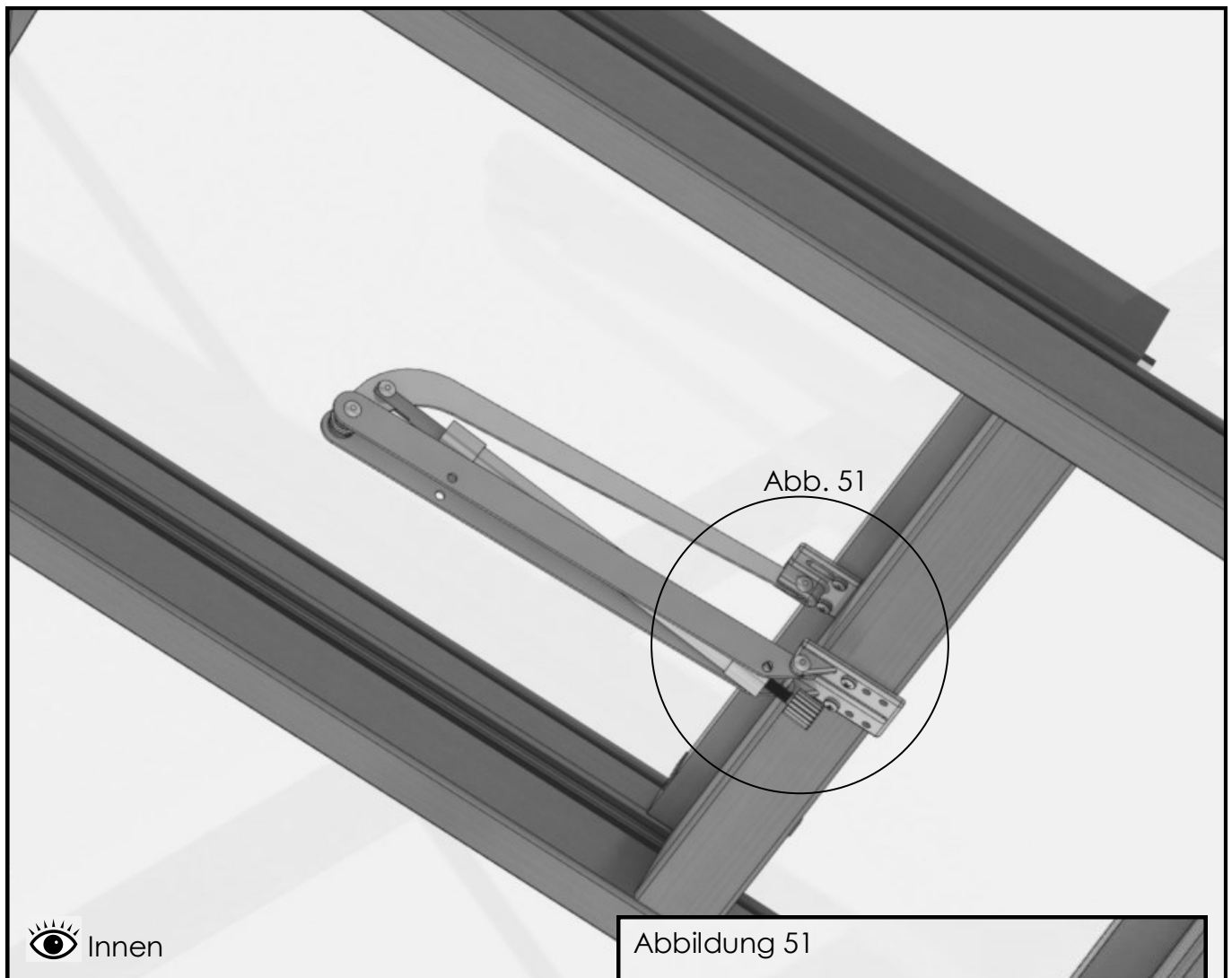

Befestigen Sie nun Ihre automatischen Entlüftungen an der Anschlagleiste und an der Unterseite der Dachentlüftungen (Abb. 51). Verwenden Sie 19-mm-Schrauben, um den oberen Arm der automatischen Entlüftung an der Dachentlüftung zu befestigen; tun dies mit der Dachentlüftung in der geschlossenen Position, sodass Sie die Halterung richtig positionieren können.

Stellen Sie den unteren Arm auf der Anschlagleiste ein, bis die Arme der automatischen Entlüftung soweit wie möglich in einer Linie mit dem Dach sind und fixieren Sie dann mit den 25-mm-Schrauben.

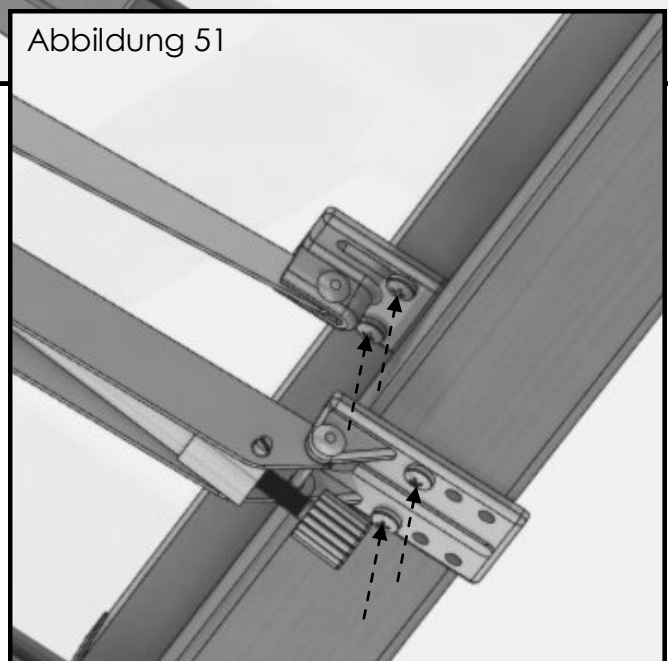

Fertigstellung des Rahmens

Befestigen Sie die Firstendkappen mit den vier zur Verfügung gestellten 25-mm-Nägeln an Ihrem Gewächshaus. Richten Sie diese mit den oberen Kanten der Firstabdeckung aus. Die Nägel sollten sicher in der Abdeckleiste auf der Vorderseite verankert sein (Abb. 52).

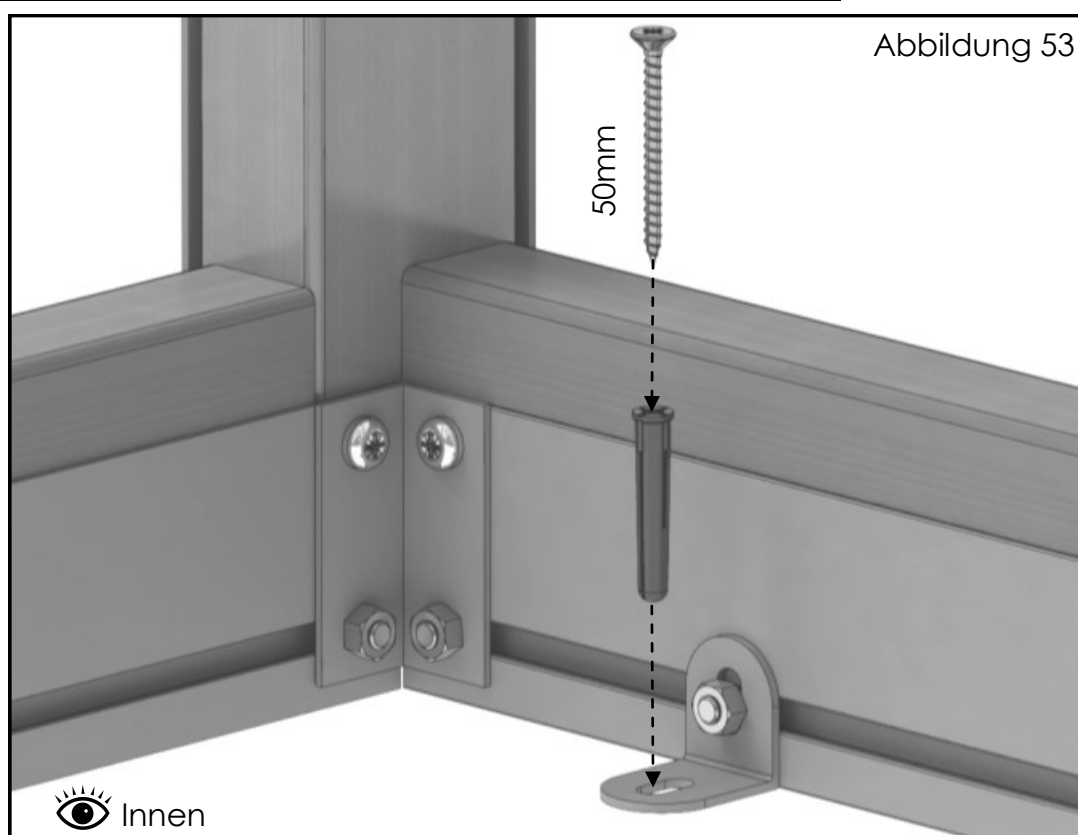
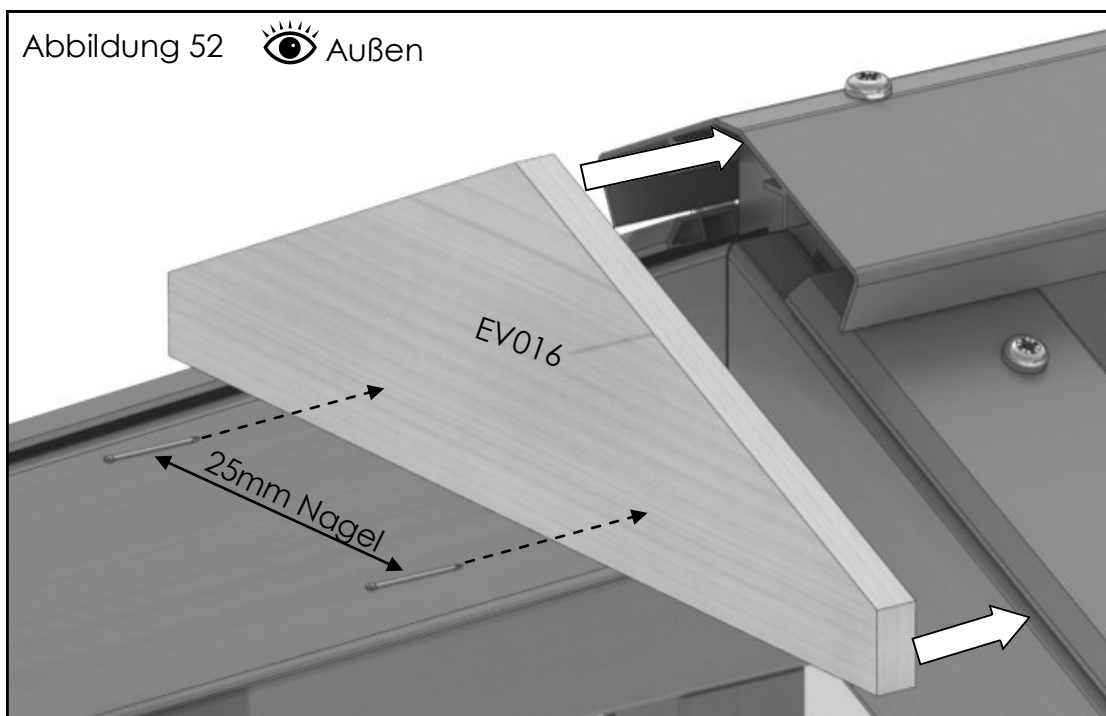

Wenn Sie mit der endgültigen Position Ihres Gewächshauses zufrieden sind und alle Seiten vertikal und rechtwinklig sind, können Sie das Gewächshaus auf dem Boden fixieren. Verwenden Sie braune Dübel und 50-mm-Schrauben, um es durch die zuvor befestigten Fundamenthalterungen zu sichern (Abb. 53).

Dachrinne und Fallrohre



Abbildung 54

Beginnen Sie mit der Montage Ihrer Dachrinne, indem Sie den Endanschlag in ein Ende setzen. Es ist eine gute Idee, dies mit einem klaren Silikon zu sichern. Bringen Sie die Dachrinne mit einem Helfer oder einer Stütze zum Gewächshaus und befestigen Sie das Ende mit dem eingeführten Endanschlag unter Verwendung einer 25-mm-Schraube.

Die Installation sollte so hoch wie möglich an der Seite des Gewächshauses erfolgen, um nach der Befestigung des anderen Endes einen guten Fall zu ermöglichen (Abb. 54).

Befestigen Sie nun das andere Ende der Rinne etwas niedriger als das erste Ende. Wenn Sie eine Wasserwaage in die Rinne legen, sollte sie sich idealerweise etwas oberhalb der Spitze der Libelle befinden.

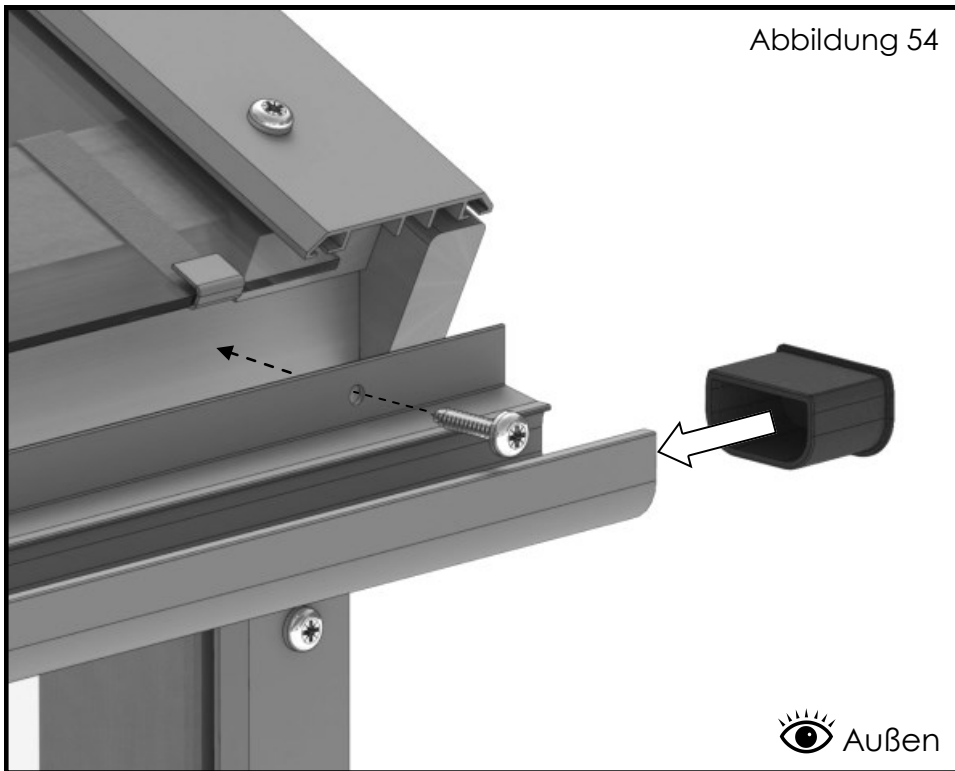
Sobald sie montiert ist, können Sie die Dachrinne an den anderen Befestigungspunkten fixieren.

Montieren Sie den Auslauf der Dachrinne am Fallrohr und dann an der Dachrinne; wenn notwendig verwenden Sie dabei erneut klares Silikon.



Abbildung 55

Es empfiehlt sich, das Fallrohr zu unterstützen, sobald Sie es am Auslauf montiert haben, da es abfallen kann, bevor Sie die Fallrohrhalterung befestigt haben. (Außenkante)

Dachrinne und Fallrohre

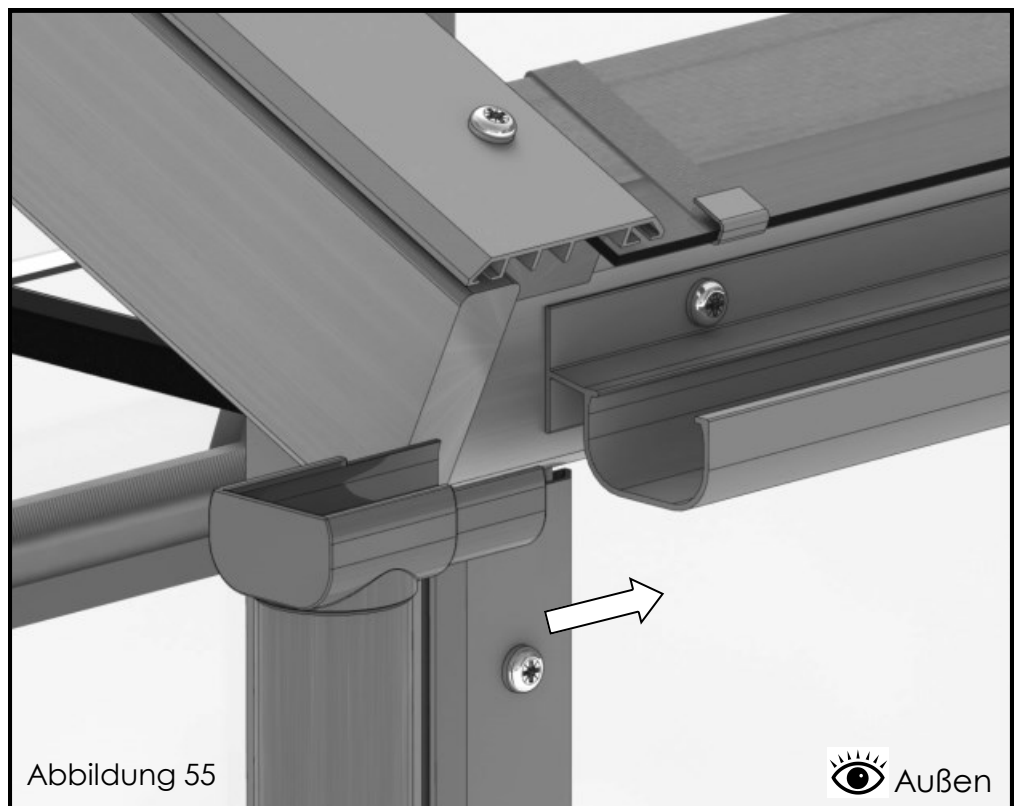
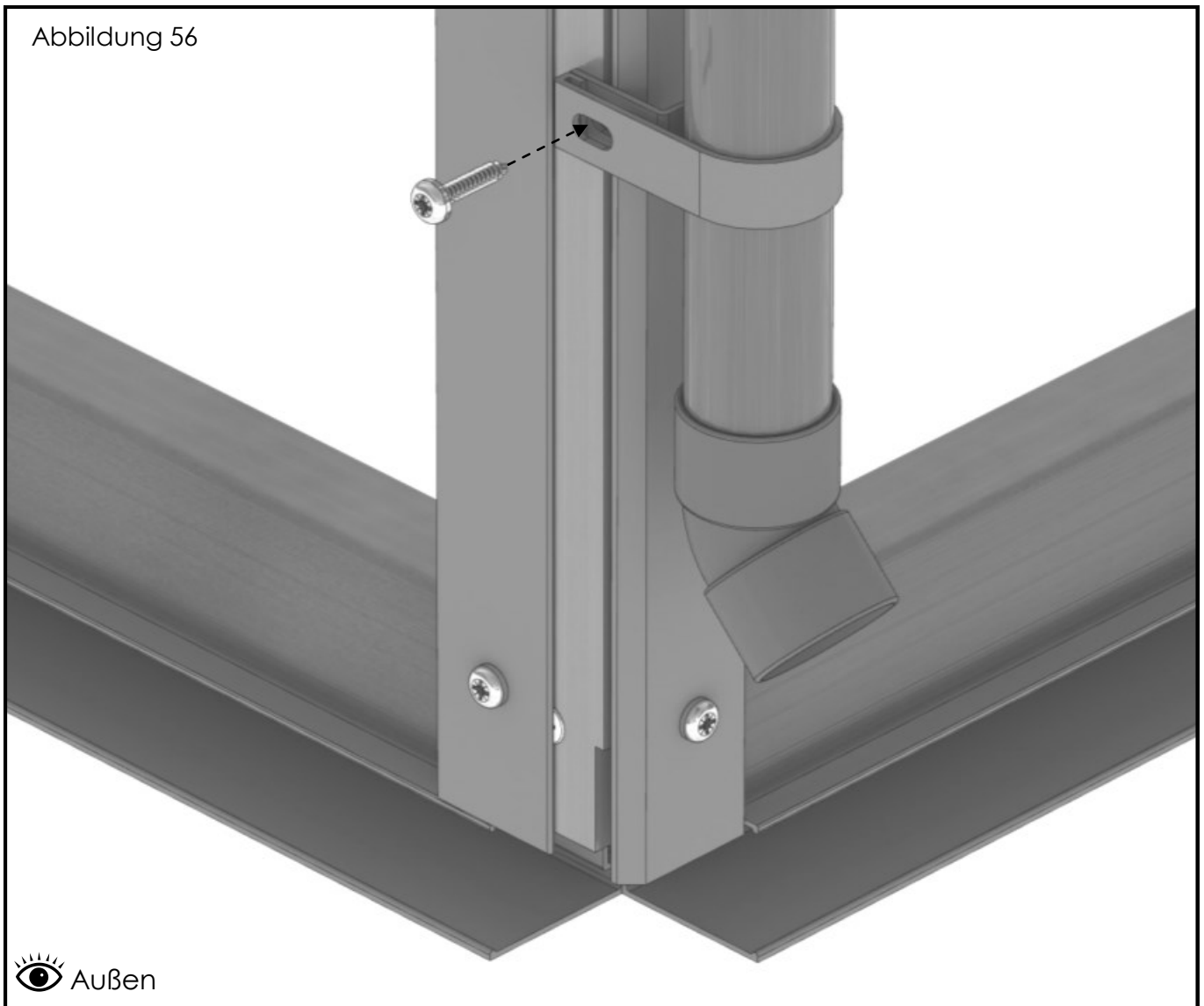

Die Halterung des Fallrohres kann an jedem beliebigen Punkt des Eckbalkens montiert werden; verwenden Sie zur Befestigung eine 25-mm-Schraube. Befestigen Sie die 45°-Krümmung an der Unterseite des Fallrohres, um das Wasser vom Gewächshaus abzuleiten.

Wenn Sie eine Regentonne installieren, schneiden Sie das Fallrohr einfach über dem Niveau der Regentonne ab und befestigen Sie die 45°-Krümmung und einiges des abgeschnittenen Materials, um das Wasser in die Tonne zu leiten.

(Optional) Autom. Lamellen-Öffner

Sobald das Lamellenfenster im Gewächshaus installiert ist, können Sie den manuellen Griff durch die automatische Einrichtung ersetzen.

Entfernen Sie zunächst die Schraube, um den Arm zu lösen (Abb. 57).

Entfernen Sie als nächstes den Griff vom Rahmen des Lamellenfensters (Abb. 58).



Abbildung 57



Abbildung 58

Sicher aufbewahren für den Fall, dass Sie später auf manuelle Bedienung umwechseln wollen.

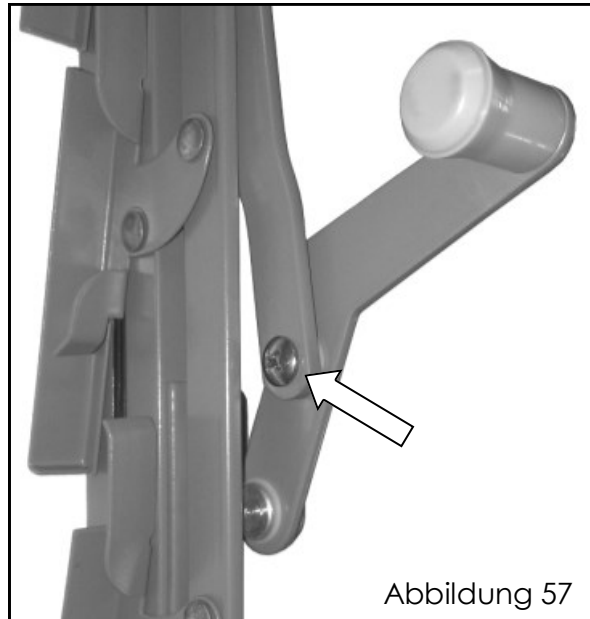
Abbildung 59 zeigt die Teile benötigt zur Befestigung der automatischer öffener.

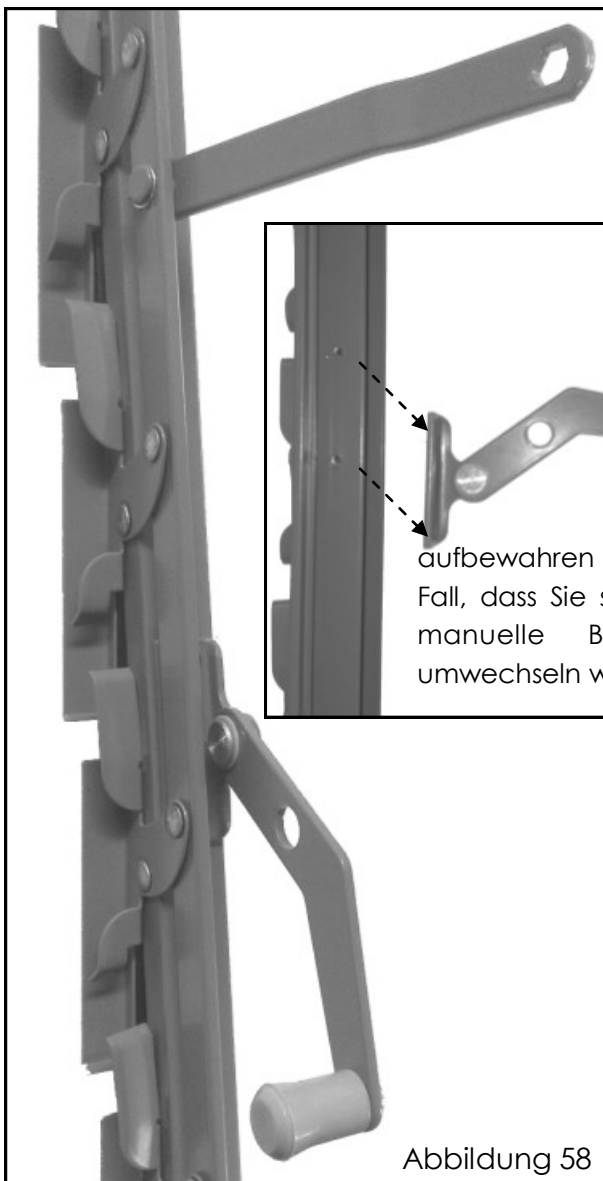

Abbildung 59

(Optional) Autom. Lamellen-Öffner

Sie müssen nun den Rahmen markieren, um 2 Löcher zu bohren; verwenden Sie hierzu einen 2,5-mm-Bohrer.

Halten Sie den Öffner an den Rahmen mit den Platten und Unterlegscheiben und schieben Sie den Arm des Lamellenfensters in die richtige Position. Dies zeigt Ihnen jetzt die richtige Position für den Öffner (Abb. 60). Entfernen Sie den Öffner, sobald Sie den Rahmen markiert haben, um die Löcher zu bohren.

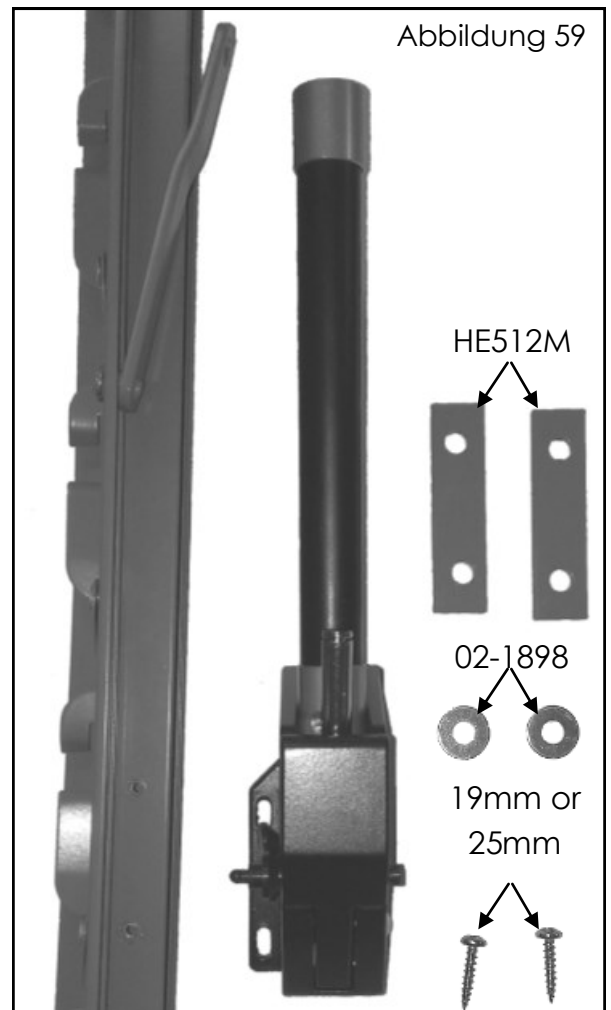
Befestigen Sie nun den Öffner am Rahmen mit den 2 Platten und 2 Unterlegscheiben (Abb. 61). Sie sollten hierfür entweder 19-mm- oder 25-mm-Schrauben vom Gewächshausrahmen übrig haben.

Befestigen Sie, sobald dies fixiert ist, den Arm des Lamellenfensters am Öffner und halten Sie ihn mit der Überziehkappe aus Plastik in Position (Abb. 62).

Abbildung 59 zeigt die Teile, die Sie an dem automatischen Öffner befestigen müssen.



Abbildung 60



Abbildung 61

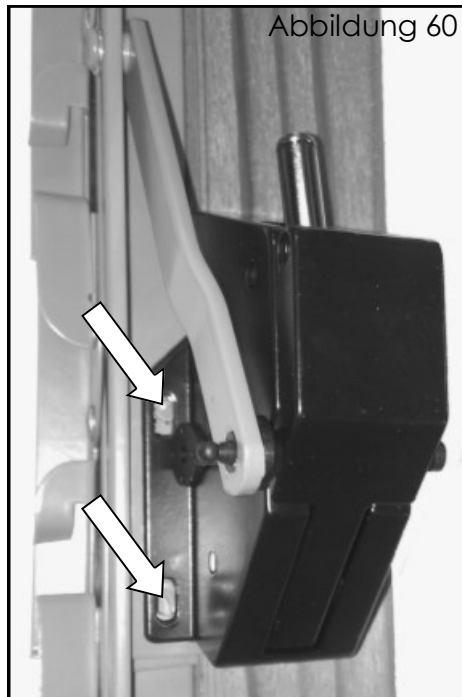

Abbildung 63

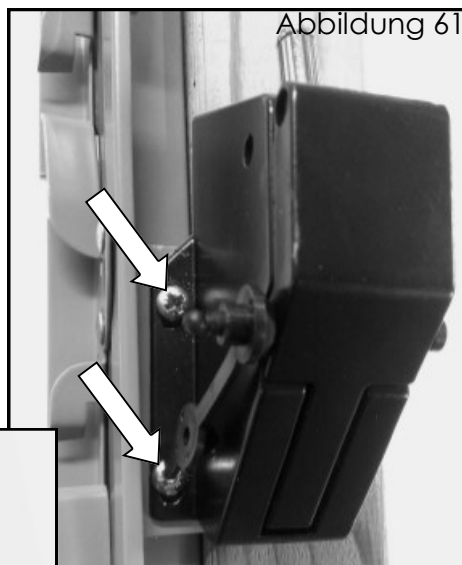

Abbildung 62

Schieben Sie nun den Zylinder auf den am Gehäuse des Öffners befestigten Schaft und fixieren Sie mit 2 Gewindestiften (Abb. 62).

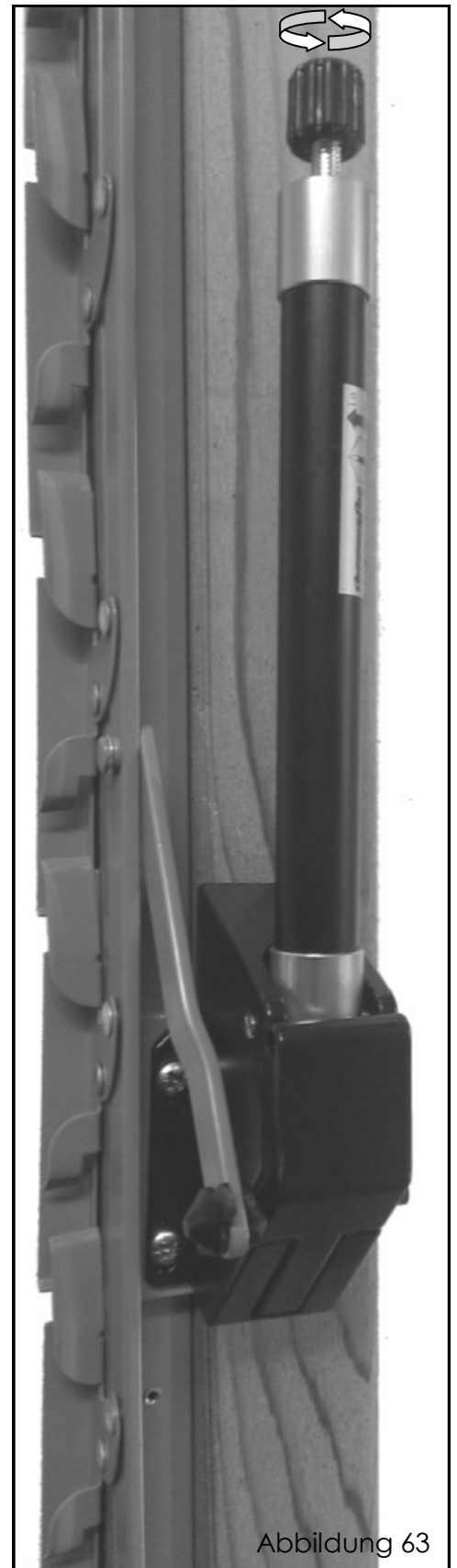
Setzen Sie zum Schluss die Fingerschraube auf das Ende des Zylinders und justieren Sie sie für den gewünschten Belüftungsgrad (Abb. 63).

Teileliste

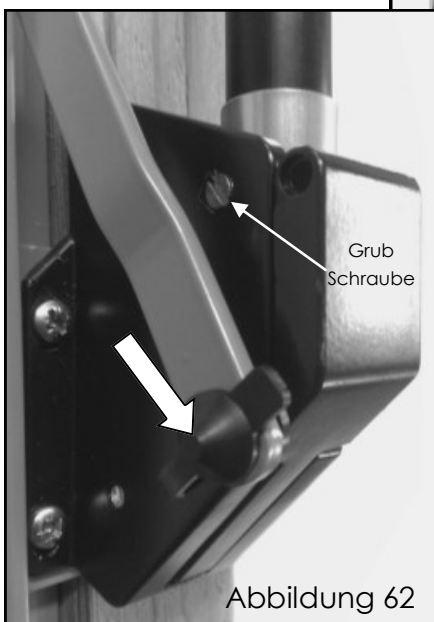
Box 1

Teilename	Beschreibung	EVO80	EVO81	EVO82	EVO83
		EVEIG86	EVEIG88	EVEIG810	EVEIG812
EV0024	Eaves Spacer	6	8	10	12
EV0033	Glazing Bar Roof 8ft wide	4	6	8	10
EV0090	Eaves Brace	4	4	4	4
EV0091	Ridge Brace	2	2	2	2
EV0105	Double door trim with rebate 1860mm RH	1	1	1	1
	Double door trim with rebate 1860mm LH	1	1	1	1
EV0168	Ridge End Cap	2	2	2	2
EV0294M	ALU Front Base 6ft wide	2	2	2	2
EV0299M	ALU Rear Base 8ft wide	1	1	1	1
EV0313M	Glas Stopper	12	16	20	24
EV SMA01	SMALLS PACK NO 01	1	1	1	1
EV SMA02	SMALLS PACK NO 02				1
EV SMADD	EVOLUTION TÜR KLEINTEILE	1	1	1	1
EV PACEIGDO OM	DOPPELTÜR PACK	1	1	1	1
EV PACVENT	Vent pack bundle	1	2	3	4
THAUTO	SIMPLICITY FENSTERÖFFNER	1	2	3	4
ROSEPS	Glas Trenner 4mm schwarz	6	6	6	6

Box 2

Teilename	Beschreibung	EVEIGGAB
EV0006	Cill Front Gable EVO60 / EVO80	2
EV0011	Cill Rear Gable 8ft wide	1
EV0040	Glazing Bar Roof Corner R 8ft wide	2
EV0041	Glazing Bar Roof Corner L 8ft wide	2
EV0050	Roof Corner Cloaking R 8ft wide	2
EV0051	Roof Corner Cloaking L 8ft wide	2
EV0056	Glazing Bar Side Corner R	2
EV0057	Glazing Bar Side Corner L	2
EV0060	Glazing Bar Gable R 6ft + 8ft wide	1
EV0061	Glazing Bar Gable L 6ft + 8ft wide	1
EV0068	Glazing Bar Door Gable R 6ft wide	1
EV0069	Glazing Bar Door Gable L 6ft wide	1
EV0074	Glazing Bar Gable Mid 8ft wide	1
EV0077	Glazing Bar Above Door 8ft wide	1
EV0092	Gallows Brace	2
EV0109	Door Header Double	1
EV0110	Door Frame Side	2

Teileliste

Box 3

Teilename	Beschreibung	EVO80		EVO81	EVO82	EVO83
		EVHOU4	EVHOU6	EVHOU8	EVHOU10	EVHOU12
EV0014	Cill Side 4ft long	2				
EV0015	Cill Side 6ft long		2			
EV0016	Cill Side 8ft long			2		
EV0017	Cill Side 10ft long				2	
EV0018	Cill Side 12ft long					2
EV0019	Eaves Bar 4ft long	2				
EV0020	Eaves Bar 6ft long		2			
EV0021	Eaves Bar 8ft long			2		
EV0022	Eaves Bar 10ft long				2	
EV0023	Eaves Bar 12ft long					2
EV0025	Ridge Bar 4ft long	1				
EV0026	Ridge Bar 6ft long		1			
EV0027	Ridge Bar 8ft long			1		
EV0028	Ridge Bar 10ft long				1	
EV0029	Ridge Bar 12ft long					1
EV0030	Glazing Bar Side	2	4	6	8	10
EV0234M	ALU Gutter 4ft long	2				
EV0235M	ALU Gutter 6ft long		2			
EV0236M	ALU Gutter 8ft long			2		
EV0237M	ALU Gutter 10ft long				2	
EV0238M	ALU Gutter 12ft long					2
EV0302M	ALU Side Base 4ft long	2				
EV0303M	ALU Side Base 6ft long		2			
EV0304M	ALU Side Base 8ft long			2		
EV0305M	ALU Side Base 10ft long				2	
EV0306M	ALU Side Base 12ft long					2
EV0325	Evolution complete louvre kit	1	1	1	2	2
EVRWK	Rainwater kit for Alton Evolution	1	1	1	1	1

Teileliste

Box 4

Teilename	Beschreibung	EVO 80	EVO81	EVO82	EVO83
		EVEIGCAPA86M	EVEIGCAPA88M	EVEIGCAPA810M	EVEIGCAPA812M
EV0240M	ALU Side Capping	8	10	12	14
EV0243M	ALU Roof Capping 8ft wide	4	6	8	10
EV0248M	ALU Roof Corner Capping 8ft wide	4	4	4	4
EV0251M	ALU Roof Vent Capping	2	4	6	8
EV0252M	ALU Side Corner Capping R	2	2	2	2
EV0253M	ALU Side Corner Capping L	2	2	2	2
EV0256M	ALU Gable 6 Capping R	2	2	2	2
EV0257M	ALU Gable 6 Capping L	2	2	2	2
EV0262M	ALU Gable Mid 8 Capping	1	1	1	1
EV0265M	ALU Above Door 8 Capping	1	1	1	1
EV0270M	ALU Ridge Cover Cap 6ft long	1			
EV0271M	ALU Ridge Cover Cap 8ft long		1		
EV0272M	ALU Ridge Cover Cap 10ft long			1	
EV0273M	ALU Ridge Cover Cap 12ft long				1
EV0322M	Aluminium under vent filler	1	2	3	4
EV0231	100m roll of glazing PVC	1	1	1	1
EV0227	10m roll of glazing PVC			1	2

ODER

Teilename	Beschreibung	EVEIGCAPC86	EVEIGCAPC88	EVEIGCAPC810	EVEIGCAPC812
		EV0140	Side Capping	8	10
EV0143	Roof Capping 8ft wide	4	6	8	10
EV0148	Roof Corner Capping 8ft wide	4	4	4	4
EV0151	Roof Vent Capping	2	4	6	8
EV0152	Side Corner Capping R	2	2	2	2
EV0153	Side Corner Capping L	2	2	2	2
EV0156	Gable 6 Capping R	2	2	2	2
EV0157	Gable 6 Capping L	2	2	2	2
EV0162	Gable Mid 8 Capping	1	1	1	1
EV0165	Above Door 8 Capping	1	1	1	1
EV0169	Ridge Cover Cap 4ft long				2
EV0170	Ridge Cover Cap 6ft long	2			
EV0171	Ridge Cover Cap 8ft long		2		
EV0172	Ridge Cover Cap 10ft long			2	
EV0174	Ridge Cover Cap Extension 8ft long				2
02-1356	Clear Silicone	3			
02-1356	Clear Silicone		4		
02-1356	Clear Silicone			5	
02-1356	Clear Silicone				5

Notizen...

Notizen...

Notizen...



Alton Greenhouses Ltd, Blythe Park, Cresswell, Stoke-on-Trent, ST11 9RD

In Deutschland vertreten von: Gewächshausplaza

Telefon: 05152 8093497 www.altongreenhouses.co.uk beratung@gewaechshausplaza.de